



Ersatzteilliste / Spare Parts / Pièces de Rechange

SM 210 / SM 270

SM 320 / SM 350

Scheibenmäher / Disc-Mowers / Faucheuses à Disques

FELLA

fella.eu

Ab / from AMA / ADA 01484
Ma. ANA / AEA 07180
Nr. / No.: AOA / AFA 05355
APA / AGA 00794

© FELLA 03 / 2012 • ET127681 • Edition -02 • DE / GB / FR

(D) ERSATZTEILLISTE

WICHTIG BEI BESTELLUNG VON ERSATZTEILEN

Für das zu ersetzende Teil ist anhand der nachfolgenden Ersatzteilliste die genaue Bestell-Nummer und die Bezeichnung festzustellen.

Besonders aber bitten wir um Angabe des auf dem Typenschild eingetragten Maschinen-Typen und der Maschinen-Nummer, um Fehllieferungen von Ersatzteilen zu vermeiden. Die genaue Anschrift sowie Versandart (per Post, Paketdienst, Nachtexpress oder Spedition Ihrer Wahl) ist unbedingt anzugeben.

Die in der Ersatzteilliste mit "X" gekennzeichneten Ersatzteile unterliegen während des Betriebes natürlichem Verschleiß und sind daher von der Garantie ausgenommen. Vor jedem Einsatz ist die Überprüfung der Funktionsfähigkeit dieser Teile erforderlich. Gegebenenfalls muss der Austausch erfolgen. Für Folgeschäden, die durch nicht rechtzeitiges Auswechseln von Verschleißteilen entstehen, besteht kein Garantianspruch.

(F) CATALOGUE DES PIÈCES DE RECHANGE

NOTE IMPORTANTE RELATIVE AUX COMMANDES DE PIÈCES DETACHEES

Déterminez le numéro exact de référence et la désignation de la pièce à échanger, en consultant la liste suivante des pièces de rechange, s.v.p.

Nous vous demandons en particulier, pour éviter les erreurs dans les livraisons en pièces détachées, de bien indiquer le numéro de la série du type de la machine, qui est marqué sur la plaque du constructeur, ainsi que le numéro de la machine. Toujours indiquer l'adresse avec précision, ainsi que le mode d'expédition choisi (par voie postale, par petit paquet, par colis postal, en service express de nuit, ou par un autre mode d'expédition que ceux ci-dessus cités).

Les pièces de rechange marquées "X" dans la liste des pièces de rechange sont soumises à l'usure par détérioration naturelle pendant le service, et pour cela ne sont pas couvertes par notre garantie. Avant toute utilisation, il faut contrôler le bon fonctionnement de ces pièces. Si nécessaire, il faut les remplacer. Nous ne pouvons pas accepter de garantie pour dommages consécutifs résultant du fait que les pièces d'usure n'ayant pas été remplacées au bon moment.

(GB) SPARE PARTS CATALOGUE

IMPORTANT NOTE CONCERNING ORDERS ON SPARE PARTS

Please use the following spare parts list in order to identify the part to be replaced, and quote its exact part number and description. In particular, you are requested to quote machine type and machine no. indicated marked on the nameplate, in order to prevent supply of wrong parts. Please always mention your complete address as well as kind of transport (post parcel, parcel service, overnight express or forwarding agency according to your choice).

The spare parts marked "X" in the spare parts list are subject to normal wear and tear during operation, and therefore are not covered by our warranty. Prior to every work these parts must be checked for perfect operation. If necessary, they have to be replaced. We cannot accept any warranty for consequential damage which is due to the fact that wear parts have not replaced in proper time.

(NL) ONDERDELENLIJST

BELANGRIJK VOOR HET BESTELLEN VAN ONDERDELEN

Volgens bijgaande onderdelenlijst is het juiste bestelnummer en de omschrijving van het te vervangen deel vast te stellen.

In het bijzonder vragen wij U, het op het typeplaatje ingestempelde machinetype en machinenummer op te geven, om foutieve leveringen van onderdelen te vermijden. Beslist noodzakelijk is het vermelden van het juiste adres, met postkantoor of NS-station en postcode, alsmede de verzendingswijze (pakje, postpakket, vracht-, jil- of expresgoed).

De onderdelen, die in de onderdelenlijst met een "X" zijn gemerkt, zijn tijdens het gebruik onderhevig aan normale slijtage en vallen daarom niet onder de garantiebepalingen. De toestand van deze delen dient, telkens vóór het werk begint, te worden gecontroleerd op hun goede werking. Zonodig versleten delen vervangen. Eventuele schade, tengevolge van niet tijdige vervanging van versleten onderdelen, wordt niet door de garantie gedekt.

(I) LISTINO RICAMBI MACCHINE FELLA

NOTE IMPORTANTI PER ORDINI DI RICAMBI

Individuare l'esatto codice ricambi composto da 6 cifre e la denominazione del ricambio da ordinare consultando il seguente listino ricambi.

Per evitare inconvenienti, Vi preghiamo di indicare inoltre la matricola della macchina e l'anno di costruzione. Ogni macchina ha una targhetta, dove sono incisi questi dati. Indispensabile per ogni ordine sono anche il Vs. indirizzo completo e la modalità di trasporto (tramite poste, corriere espresso, notturno oppure una ditta di spedizione a Vostra scelta).

I ricambi contraddistinti con la lettera "x" sono ricambi a largo consumo e soggette a naturale usura. Per questi ricambi non è prevista alcuna garanzia. Preghiamo controllare con attenzione la funzionalità dei ricambi a largo consumo prima di iniziare il lavoro. In caso necessario procedere all'immediata sostituzione. La ditta FELLA WERKE GmbH & Co. KG non si assume alcuna responsabilità per danni sorti per la non tempestiva sostituzione di questi ricambi.

(E) LISTA DE PIEZAS DE RECAMBIO

IMPORTANTE PARA PEDIR PIEZAS DE RECAMBIO

Averiguar nº ref. y denominación exacta de la pieza a recambiar usando la lista de recambio siguiente.

Les rogamos especialmente indicarnos tipo y número de la máquina, estampados en la placa indicador para evitar el suministro de piezas de recambio incorrectas. Siempre mencionar la dirección exacta y el modo de envío (correo, servicio de paquetes, reparto urgente o agencia de expedición según su deseo).

Las piezas marcadas por "X" en la lista de recambio son piezas de desgaste y por eso no forman parte de nuestra garantía. Antes de cada empleo de la máquina hay que revisar la función de estas piezas. En caso de necesidad hay que reemplazarlas. Daños que resultan del recambio retrasado de estas piezas no forman parte de nuestra garantía.

ERSATZTEILLISTE TAFEL - TABLE - PLAN - TAV. 1

1

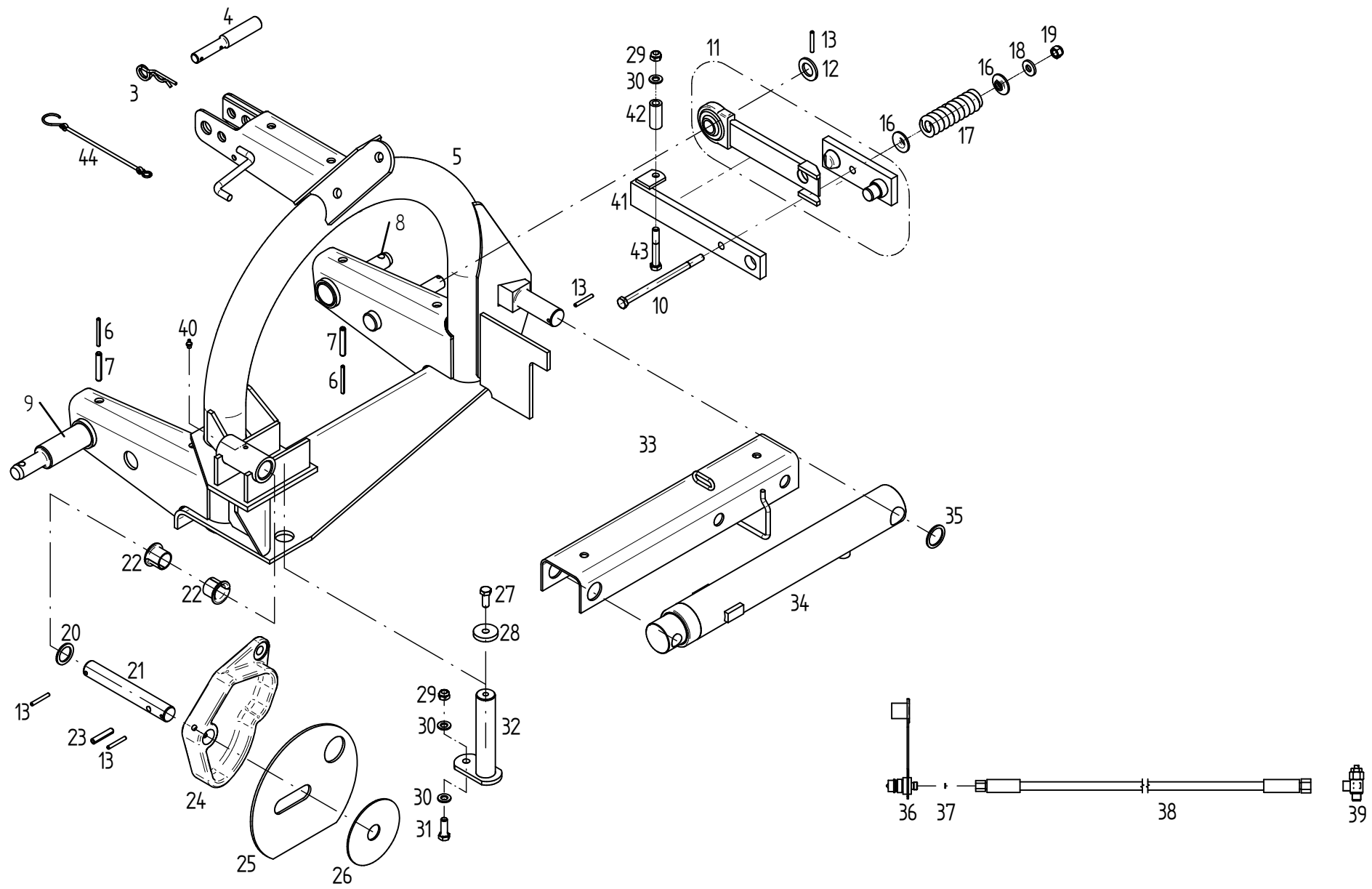

Tafel, Table, Plan, Tav.

1

Pos	Nr.	SM 210	SM 270	SM 320	SM 350	x=Verschleißteil	*=kein Ersatzteil	s=Sonderzubehör
						x=Wear part	*=no spare parts	s=Special equipment
						x=Pièces d'usure	*=pas de pièce de rechange	s=Équipement special
						Bezeichnung des Teiles	Description of the part	Désignation de la pièce
						Dreipunktbock, Auflaufsicherung.....	3-point headrack, impact guard...	Attelage trois points, disp. de relevage
1	122923	x	x	x	x	Seil 8x5000 mm, schwarz.....	Rope, black.....	Câble, noir
3	115916	x	x	x	x	Federstecker 5 St ZN 3 DIN 11024.....	Plug.....	Connecteur à ressort
4	122613	o	o	o	o	Oberlenkerstufenbolzen.....	Bolt of upper link assembly.....	Boulon gradué du bras de guidage, supérieur
5	138843	o	o	o	o	Dreipunktbock.....	3-point headrack.....	Attelage trois points
6	107456	o	o	o	o	Spannstift ISO 8752- 6x60-A-ST Dacromet.....	Tensioning pin.....	Goupille de serrage
7	106869	o	o	o	o	Spannstift ISO 8752-10x60-A-ST Dacromet.....	Tensioning pin.....	Goupille de serrage
8	123075	o	o	o	o	Dreipunktzapfen, kurz, Kat. II.....	3-point plug, short.....	Tenon 3-point, court
9	123074	o	o	o	o	Dreipunktzapfen, lang, Kat. II.....	3-point plug, long.....	Tenon 3-point, long
10	126911	o	o	o	o	6kt.-Schraube DIN 931-M 12x200-8.8-A3A	Hexagonal bolt.....	Boulon hexagonal
11	135948	o	o	o	o	Rastlasche.....	Locking tongue	Eclisse d'arrêt
12	115989	o	o	o	o	Scheibe DIN 126-26-A3A.....	Washer.....	Rondelle
13	107453	o	o	o	o	Spannstift ISO 8752- 6x45-A-ST Dacromet.....	Tensioning pin.....	Goupille de serrage
16	123715	o	o	o	o	Scheibe.....	Washer.....	Rondelle
17	121592	x	x	x	x	Druckfeder.....	Compression spring.....	Resort de pression
18	122712	o	o	o	o	Scheibe.....	Washer.....	Rondelle
19	127564	o	o	o	o	6kt.-Mutter DIN 982-M12-10-A3A	Hexagonal nut.....	Écrou hexagonal
20	124797	o	o	o	o	Stützscheibe 30x42x2,5 DIN 988 ZN 3.....	Supporting plate.....	Rondelle de support
21	123711	o	o	o	o	Bolzen.....	Bolt.....	Pin
22	122913	o	o	o	o	Bundbuchse 30 W 34.....	Flange sleeve.....	Douille à collet
23	107475	o	o	o	o	Spannstift ISO 8752-10x50-A-ST Dacromet.....	Tensioning pin.....	Goupille de serrage
24	135822	o	o	o	o	Kurvenscheibe.....	Cam plate.....	Disque à came
25	123363	o	o	o	o	Schutz.....	Guard.....	Protection
26	123356	o	o	o	o	Scheibe.....	Washer.....	Rondelle
27	126308	o	o	o	o	6kt.-Schraube DIN 933-M12x30-10.9-MV8 Vpl.....	Hexagonal bolt.....	Boulon hexagonal
28	122886	o	o	o	o	Scheibe.....	Washer.....	Rondelle
29	108589	o	o	o	o	6kt.-Mutter DIN 985-M 12-8-A3A.....	Hexagonal nut.....	Écrou hexagonal
30	105186	o	o	o	o	Scheibe DIN 125-13-A3A.....	Washer.....	Rondelle
31	116629	o	o	o	o	6kt.-Schraube DIN 933-M 12x35-8.8-A3A..	Hexagonal bolt.....	Boulon hexagonal
32	130494	o	o	o	o	Achse.....	Axle.....	Essieu
33	135789	o	o			Klappe.....	Flap.....	Volet
33	136712			o	o	Klappe.....	Flap.....	Volet
34	131058	o	o			Druckzylinder.....	Pressure cylinder.....	Vérin de pression
34	133436	o	o			Dichtsatz für 131 058.....	Set of seals for 131 058.....	Jeu de joints pour 131 058
34	133225			o	o	Druckzylinder.....	Pressure cylinder.....	Vérin de pression
34	133226			o	o	Dichtsatz für 133 025.....	Set of seals for 133 025.....	Jeu de joints pour 133 025
35	126242	o	o	o	o	Stützscheibe 35x45x2,5 DIN 988 ZN 2.....	Supporting plate.....	Rondelle de support
36	126859	o	o	o	o	SVK-Stecker NW 10/8-L A2K.....	Plug.....	Fiche
37	131622	o	o	o	o	Drosselscheibe.....	Throttle plate.....	Écran d'étranglement
38	128178	x	x	x		Hydraulikschlauch 2500mm.....	Hydraulic hose.....	Flexible hydraulique
39	123760	o	o	o	o	Drosselventil m. Verschr.....	Throttle valve with threaded joint.....	Soupape d'étranglement et raccord à vis
40	108292	o	o	o	o	Kegelschmiernippel AS 8x1 DIN 71412.....	Conical grease nipple.....	Graisseur conique
41	133997	o	o	o	o	Zuglasche.....	Cover plate.....	Eclisse
42	133999	o	o	o	o	Distanzbuchse.....	Distance bushing.....	Douille d'écartement
43	116535	o	o	o	o	6kt.-Schraube DIN 931-M 12x80-8.8-A3A..	Hexagonal bolt.....	Boulon hexagonal
44	111895	x	x	x	x	Sicherungsschnur.....	Safety cord.....	Cordon d'arrêt

ERSATZTEILLISTE TAFEL - TABLE - PLAN - TAV. 2

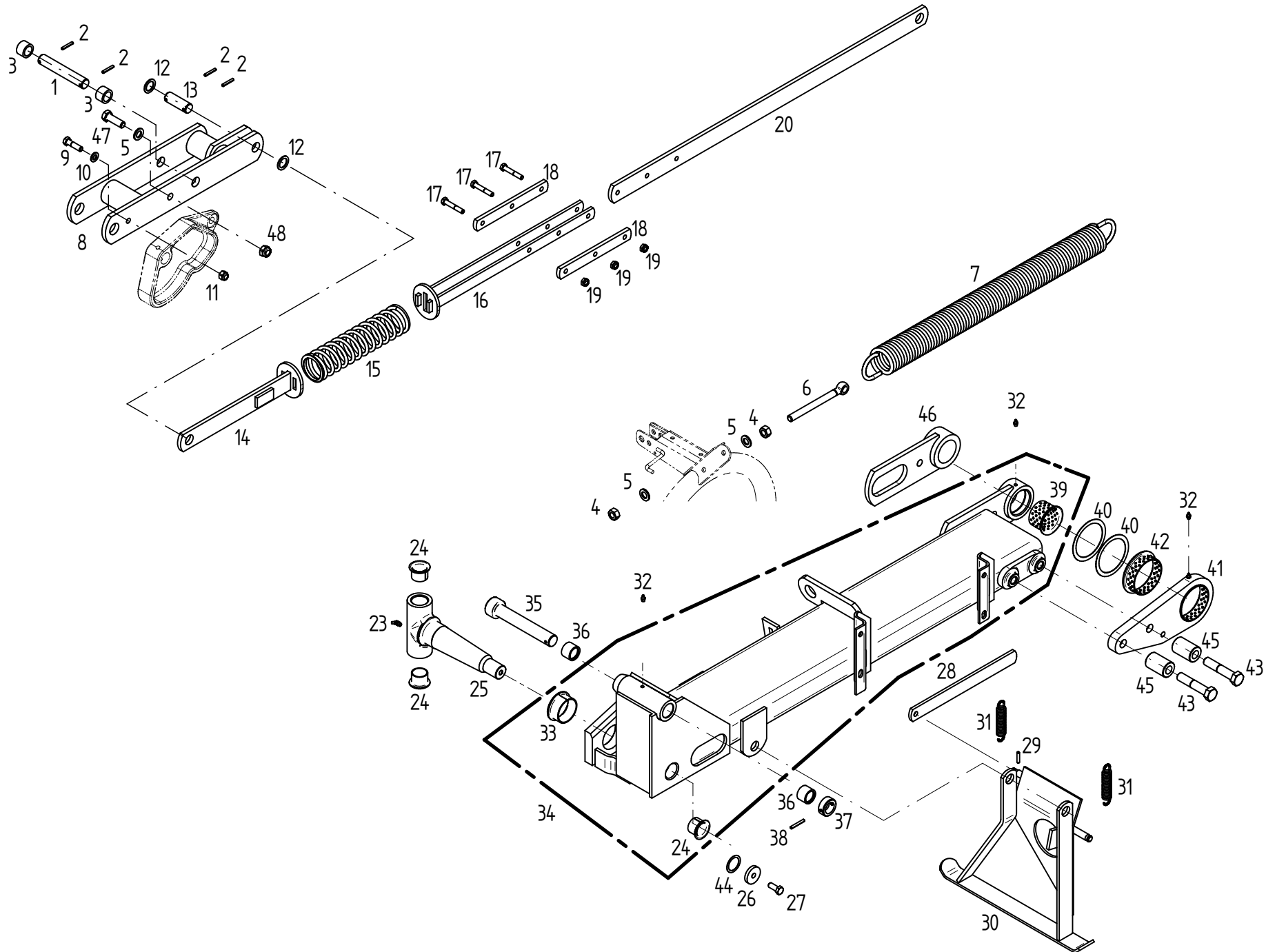

Pos	Nr.	SM 210	SM 270	SM 320	SM 350	x=Verschleißteil	*=kein Ersatzteil	s=Sonderzubehör
						x=Wear part	*=no spare parts	s=Special equipment
						x=Pièces d'usure	*=pas de pièce de rechange	s=Équipement special
						Bezeichnung des Teiles	Description of the part	Désignation de la pièce
						Zwischenträger.....	Intermediate member..	Poutre intermédiaire
1	123147	o	o	o	o	Bolzen.....	Pin.....	Boulon
2	107451	o	o	o	o	Spannstift ISO 8752-6x36-A-ST Dacromet.....	Tensioning pin.....	Goupille de serrage
3	130831	o	o			Distanzrohr.....	Distance pipe.....	Tube d'écartement
3	133224			o	o	Distanzrohr.....	Distance pipe.....	Tube d'écartement
4	116688	o	o	o		6kt.-Mutter DIN 934-M 16-8-A3A	Hexagonal nut.....	Écrou hexagonal
5	115979	o	o	o		Scheibe DIN 125-17-A3A.....	Washer.....	Rondelle
6	123372	o	o	o		Augenschraube.....	Screw.....	Vis
7	130878	o				Zugfeder.....	Pulling spring.....	Ressort de tension
7	123769		o	o		Zugfeder.....	Pulling spring.....	Ressort de tension
8	135821	o	o	o	o	Hebel.....	Handle.....	Levier
9	118203	o	o	o	o	6kt.-Schraube DIN 931-M 12x45-10.9-A3A.....	Hexagonal bolt.....	Boulon hexagonal
10	105186	o	o	o	o	Scheibe DIN 125-13-A3A.....	Washer.....	Rondelle
11	127564	o	o	o	o	6kt.-Mutter DIN 982-M 12-10-A3A	Hexagonal nut.....	Écrou hexagonal
12	127570	o	o	o	o	Paßscheibe 25x36x2,0 DIN 988 ZN 3.....	Adjusting washer.....	Rondelle d'austage
13	123710	o	o	o	o	Bolzen.....	Pin.....	Boulon
14	131107	o	o	o		Strebe.....	Strut.....	Entretoise
15	123349	o	o	o		Druckfeder.....	Compression spring.....	Ressort de pression
16	131106	o	o	o		Strebe.....	Strut.....	Entretoise
17	116521	o	o	o		6kt.-Schraube DIN 931-M 10x60-8.8-A3A	Hexagonal bolt.....	Boulon hexagonal
18	130496	o	o	o		Lasche.....	Tongue.....	Éclisse
19	108441	o	o	o		6kt.-Mutter DIN 985-M10-8-A3A	Hexagonal nut.....	Écrou hexagonal
20	130497	o	o	o		Strebe.....	Strut.....	Entretoise
23	116746	o	o	o	o	Kegelschmiernippel BS 8x1 DIN 71412.....	Conical grease nipple.....	Graisser conique
24	123132	o	o	o	o	Bundbuchse 35 W 39.....	Flange sleeve.....	Douille à collet
25	131388	o	o	o	o	Scharnierachse.....	Hinge axle.....	Axe de charnière
26	122886	o	o	o	o	Scheibe.....	Washer.....	Rondelle
27	126308	o	o	o	o	6kt.-Schraube DIN 933-M12x30-10.9-A3A Vpl.....	Hexagonal bolt.....	Boulon hexagonal
28	131336	o	o	o	o	Lasche.....	Tongue.....	Éclisse
29	107435	o	o	o	o	Spannstift ISO 8752-5x24-A-ST Dacromet.....	Tensioning pin.....	Goupille de serrage
30	135670	o	o	o	o	Fuß.....	Foot.....	Pied
31	123051	x	x	x	o	Zugfeder.....	Pulling spring.....	Ressort de tension
32	108292	o	o	o	o	Kegelschmiernippel AS 8x1 DIN 71412.....	Conical grease nipple.....	Graisser conique
33	123272	o	o	o	o	Bundbuchse 60 W 65.....	Flange sleeve.....	Douille à collet
34	138842	o	o	o	o	Zwischenträger.....	Intermediate member.....	Poutre intermédiaire
35	123354	o	o	o	o	Rolle.....	Roller.....	Poulie
36	127368	o	o	o	o	Nadelhülse HK 3026 DIN 618.....	Needle bush.....	Roulement à aiguilles
37	123355	o	o	o	o	Stellingring.....	Adjusting ring.....	Bague de réglage
38	107453	o	o	o	o	Spannstift ISO 8752-6x45-A-ST Dacromet.....	Tensioning pin.....	Goupille de serrage
39	131074	o	o	o	o	Bundbuchse.....	Flange sleeve.....	Douille à collet
40	127469	o	o	o	o	Paßscheibe 90x110x1 DIN 988 ZN 3.....	Adjusting washer.....	Rondelle d'austage
41	133107	o	o	o	o	Lasche mit Bundbuchse.....	Tongue with flange sleeve.....	Éclisse avec douille à collet
42	131683	o	o	o	o	Bundbuchse 90 W 95.....	Flange sleeve.....	Douille à collet
43	127314	o	o	o	o	6kt.-Schraube DIN 933-M 20x100-8.8-A3A.....	Hexagonal bolt.....	Boulon hexagonal
44	126375	o	o	o	o	Paßscheibe 35x45x0,5 DIN 988 (bei Bedarf).....	Adjusting washer.....	Rondelle d'austage
44	120595	o	o	o	o	Paßscheibe 35x45x1,0 DIN 988 (bei Bedarf).....	Adjusting washer.....	Rondelle d'austage
45	131686	o	o	o	o	Buchse.....	Bushing.....	Douille
46	426586	o	o	o	o	Lasche.....	Tongue.....	Éclisse
47	116637	o	o	o	o	6kt.-Schraube DIN 933-M16x50-8.8-A3A.....	Hexagonal bolt.....	Boulon hexagonal
48	116699	o	o	o	o	6kt.-Mutter DIN 985-M 16-8-A3A	Hexagonal nut.....	Écrou hexagonal

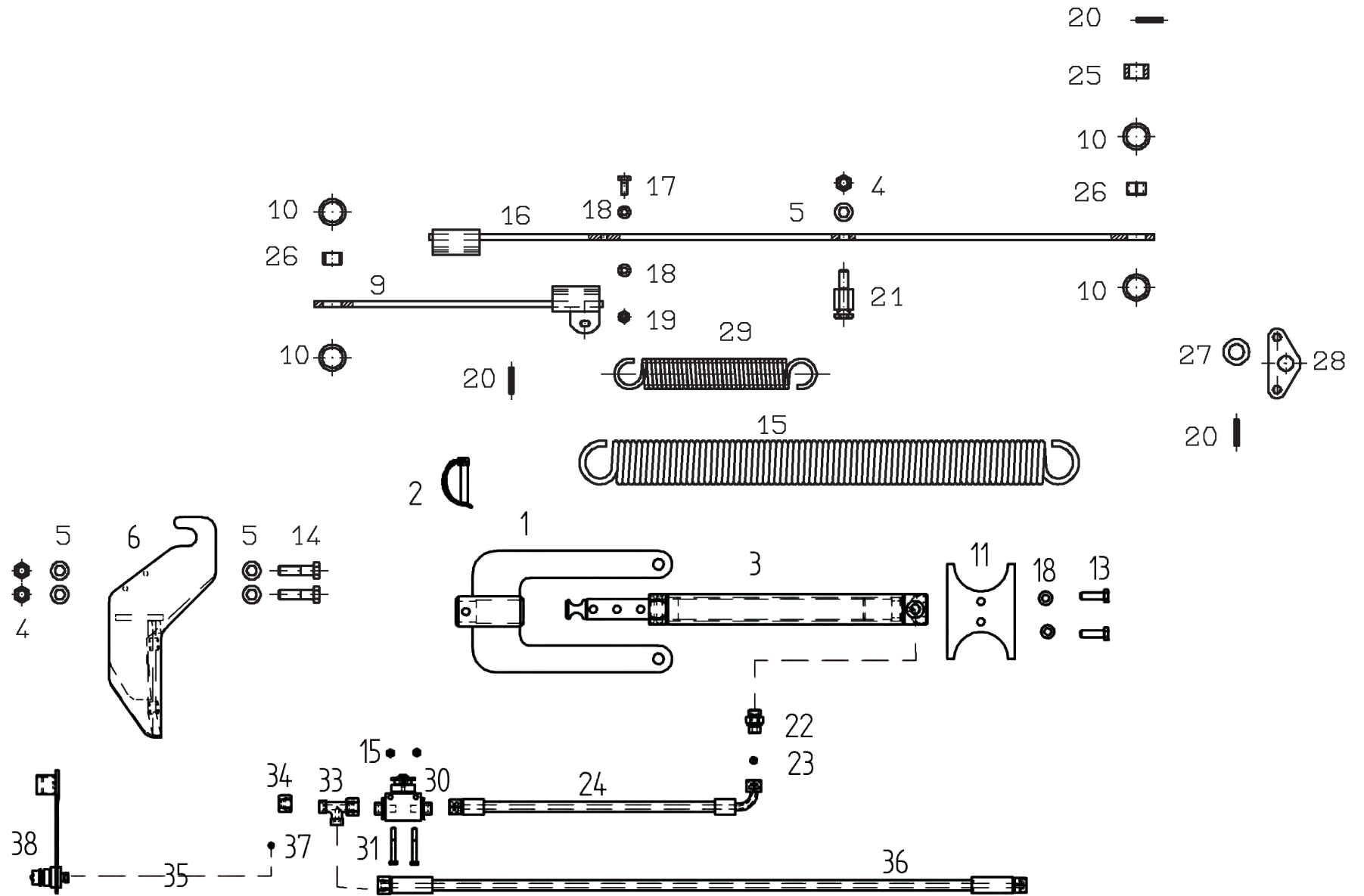

Pos	Nr.	SM 210	SM 270	SM 320	SM 350	x=Verschleißteil	*=kein Ersatzteil	s=Sonderzubehör
						x=Wear part	*=no spare parts	s=Special equipment
						x=Pièces d'usure	*=pas de pièce de rechange	s=Équipement special
						Bezeichnung des Teiles	Description of the part	Désignation de la pièce
						Anbauteile.....	Mounting parts.....	Pièces de montage
1	132375					o Einhängelasche.....	o Attachment bracket.....	o Éclisse d' accrochage
2	118603					o Rohrklappstecker.....	o Folding plug for pipes.....	o Esse d' essieu en tube
3	132371					o Hydraulikzylinder.....	o Hydraulic cylinder.....	o Vérin hydraulique
4	116699					o 6kt.-Mutter DIN 985-M16-8-A3A.....	o Hexagonal nut.....	o Écrou hexagonal
5	115979					o Scheibe DIN 125-17-A3A.....	o Washer.....	o Rondelle
6	132380					o Federbock.....	o Spring bracket.....	o Support de ressort
9	131525					o Strebe.....	o Strut.....	o Entretoise
10	126242					o Stützscheibe 35x45x2.5 DIN988.....	o Supporting Plate.....	o Rondelle de support
11	136128					o Führungsplatte.....	o Plate.....	o Plaque
13	116623					o 6kt.-Schraube DIN 933-M10x35-8.8-A3A.....	o Hexagonal bolt.....	o Boulon hexagonal
14	107631					o 6kt.-Schraube DIN 931-M16x60-8.8-A3A.....	o Hexagonal bolt.....	o Boulon hexagonal
15	123769					x Zugfeder 10 X 65 X 838.....	x Piulling spring.....	x Ressort de tension
16	131524					o Strebe.....	o Strut.....	o Entretoise
17	116622					o 6kt.-Schraube DIN 931-M10x25-8.8-A3A.....	o Hexagonal bolt.....	o Boulon hexagonal
18	115973					o Scheibe DIN 125-10.5-A3A.....	o Washer.....	o Rondelle
19	108441					o 6kt.-Mutter DIN 985-M10-8-A3A.....	o Hexagonal nut.....	o Écrou hexagonal
20	126880					o Spannstift ISO 8752- 8X 45-A-ST.....	o Tensioning Pin.....	o Goupille de serrage
21	131526					o Bolzen.....	o Pin.....	o Boulon
22	126129					o Gerade Einschraubverschraubung GE10-PSM.....	o Straight screw fitting.....	o Raccord à vis droit
23	151070					o Drosselscheibe 10/1.....	o Throttle plate.....	o Écran d' étranglement
24	162548					x Hydraulikschlauch DIN20266 2SN6PP 450P.....	x Hydraulic hose.....	x Flexible hydraulique
25	131571					o Buchse.....	o Bushing.....	o Douille
26	128024					o Einspannbuchse EG25/32x20 DIN1498.....	o Tension bushing.....	o Douille de serrage
27	115989					o Scheibe DIN 126-26-A3A.....	o Washer.....	o Rondelle
28	131265					o Platte.....	o Plate.....	o Plaque
29	122984					x Zugfeder 7,5 X 45 X 333.....	x Piulling spring.....	x Ressort de tension
30	132454					o Absperrhahn 90° HBKH-10S.....	o Stop valve.....	o Robine d' arrêt
31	127289					o 6kt.-Schraube DIN 931-M 6x50-8.8-A3A.....	o Hexagonal bolt.....	o Boulon hexagonal
32	106903					o 6kt.-Mutter DIN 985-M 6-8-A3A.....	o Hexagonal nut.....	o Écrou hexagonal
33	127980					o Einstellbare L-Verschraubung EL10-S/OMD/A3C.....	o Adjustable screw fitting.....	o Raccord à vis en L réglable
34	127902					o Einstellbare W-Verschraubung EW10-S/OMD/A3C.....	o Adjustable screw fitting.....	o Raccord à vis en W réglable
35	161930					o Hydraulikschlauch DIN20266 2SN6PP 950P.....	o Hydraulic hose.....	o Flexible hydraulique
36	128178					o Hydraulikschlauch DIN20266 2SN6PN 2500P.....	o Hydraulic hose.....	o Flexible hydraulique
37	131622					o Drosselscheibe 10/1.....	o Throttle plate.....	o Écran d' étranglement
38	126859					o SVK-Stecker NW 10/8-L A2K.....	o Plug.....	o Fiche

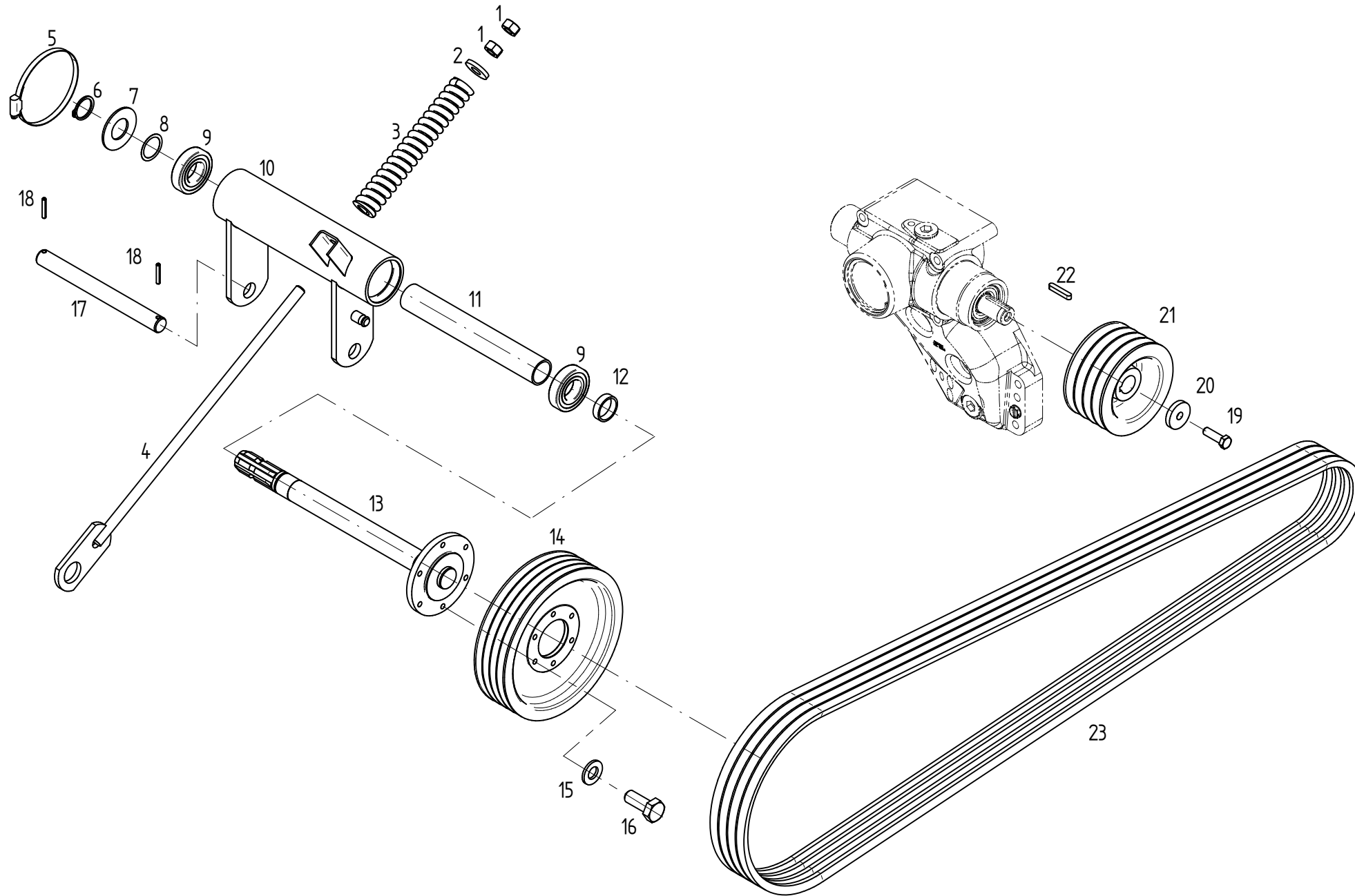

Tafel, Table, Plan, Tav.

4

Pos	Nr.	SM 210	SM 270	SM 320	SM 350	x=Verschleißteil	*=kein Ersatzteil	s=Sonderzubehör
						x=Wear part	*=no spare parts	s=Special equipment
						x=Pièces d'usure	*=pas de pièce de rechange	s=Équipement special
						Bezeichnung des Teiles	Description of the part	Désignation de la pièce
						Lagerrohr.....	Bearing tube.....	Tube de palier
1	116688	o	o	o	o	6kt.-Mutter DIN 934-M 16-8-A3A	Hexagonal nut.....	Écrou hexagonal
2	124517	o	o	o	o	Scheibe DIN 7349-17-A3A.....	Washer.....	Rondelle
3	131044	x	x	x	x	Druckfeder.....	Compression spring.....	Ressort de pression
4	132054	o	o	o	o	Spannbolzen.....	Tensioning bolt.....	Boulon creux fendu
5	118555	o	o	o	o	Schlauchschelle SG 80-100/13.....	Hose clip.....	Collier pour chambre à air
6	118602	o	o	o	o	Sicherungsring 35x2,5 DIN 471.....	Snap ring.....	Circlip extérieur
7	123252	o	o	o	o	Scheibe.....	Washer.....	Rondelle
8	124436	o	o	o	o	Paßscheibe 35x45x0,2 DIN 988.....	Adjusting washer.....	Rondelle d'austage
9	128218	o	o	o	o	Rillenkugellager 6207 2RS C3 DIN 625.....	Grooved ball bearing.....	Roulement rainuré à billes
10	131332	o	o	o	o	Lagerrohr.....	Bearing tube.....	Tube de palier
11	140070	o	o	o	o	Distanzrohr.....	Distance pipe.....	Tube d'écartement
12	140067	o	o	o	o	Distanzrohr.....	Distance pipe.....	Tube d'écartement
13	130500	o	o	o	o	Antriebswelle.....	Drive shaft.....	Arbre d'entraînement
14	123034	o	o	o	o	Keilriemenscheibe 320 (540 1/min.).....	V-belt pulley (540 1/min.)... Poulie à gorge pour courroie trapézoïdale (540 1/min.)	
14	130972	o	o	o	o	Keilriemenscheibe 198 (1000 1/min.).....	V-belt pulley (1000 1/min.)... Poulie à gorge pour courroie trapézoïdale (1000 1/min.)	
15	115973	o	o	o	o	Scheibe DIN 125-10,5-A3A	Washer.....	Rondelle
16	124508	o	o	o	o	6kt.-Schraube DIN 933-M 10x25-8.8-A3A Vpl.....	Hexagonal bolt.....	Boulon hexagonal
17	131335	o	o	o	o	Bolzen.....	Pin.....	boulon
18	107451	o	o	o	o	Spannstift ISO 8752-6x36-A-ST Dacromet.....	Tensioning pin.....	Goupille de serrage
19	126383	o	o	o	o	6kt.-Schraube DIN 933-M 12x40-10.9-A3A Vpl.....	Hexagonal bolt.....	Boulon hexagonal
20	122886	o	o	o	o	Scheibe.....	Washer.....	Rondelle
21	123033	o	o	o	o	Keilriemenscheibe 155 (540 1/min.).....	V-belt pulley (540 1/min.)... Poulie à gorge pour courroie trapézoïdale (540 1/min.)	
21	130971	o	o	o	o	Keilriemenscheibe 174 (1000 1/min.).....	V-belt pulley (1000 1/min.)... Poulie à gorge pour courroie trapézoïdale (1000 1/min.)	
22	124506	o	o	o	o	Paßfeder A 8x7x45 DIN 6885 C 45 k+v.....	Fitting spring.....	Ressort d'ajustage
23	123708	x	x	x		Keilriemensatz 4 St. SPB 2932 (540 1/min.).....	Set of v-belts (540 1/min.)... Jeu de courroies (540 1/min.)	
23	130407				x	Keilriemensatz 4 St. SPB 2932 (540 1/min.).....	Set of v-belts (540 1/min.)... Jeu de courroies (540 1/min.)	
23	130968	x	x	x	x	Keilriemensatz 4 St. SPB 2760 (1000 1/min.).....	Set of v-belts (1000 1/min.)... Jeu de courroies (1000 1/min.)	

ERSATZTEILLISTE TAFEL - TABLE - PLAN - TAV. 5

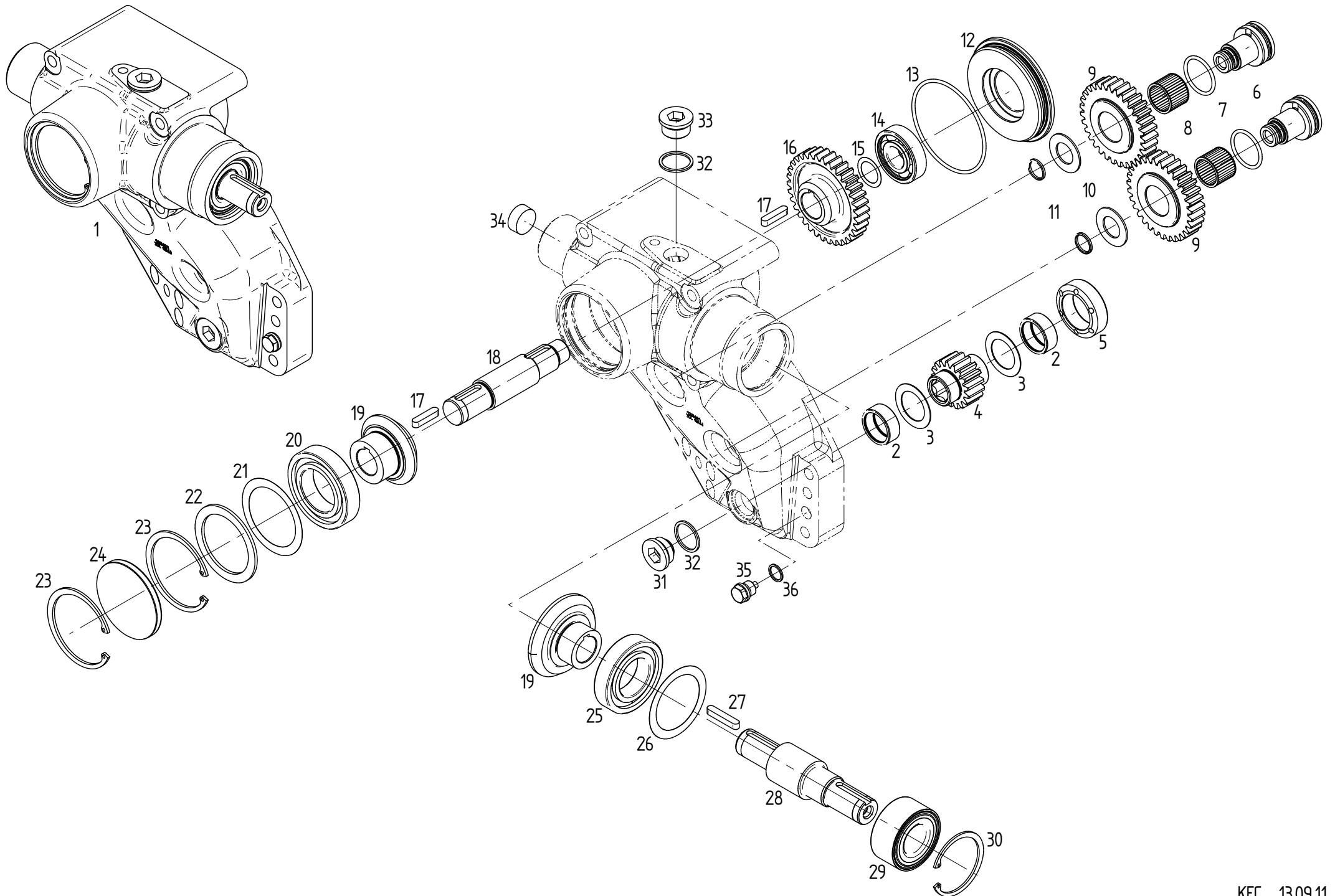

Pos	Nr.	SM 210	SM 270	SM 320	SM 350	x=Verschleißteil	*=kein Ersatzteil	s=Sonderzubehör
						x=Wear part	*=no spare parts	s=Special equipment
						x=Pièces d'usure	*=pas de pièce de rechange	s=Équipement special
						Bezeichnung des Teiles	Description of the part	Désignation de la pièce
						Eingangsgetriebe.....	Entry gearbox.....	Engrenage d'entrée
1	427391	o	o	o	o	Getriebe, kompl.....	Gearbox, complete.....	Engrenage, complet
2	127369	o	o	o	o	Nadelhülse HK 3516 DIN 618.....	Needle bush.....	Roulement à aiguilles
3	127202	o	o	o	o	Axiallagerscheibe AS 3552 INA.....	Thrust bearing plate.....	Plaque de palier de butée
4	122883	o	o	o	o	Stirnrad Z=17.....	Spur wheel.....	Roue droite
5	135493	o	o	o	o	Ring.....	Ring.....	Anneau
6	131511	o	o	o	o	Achse.....	Axle.....	Essieu
7	127801	o	o	o	o	Runddichtring DIN 3771-38,7x3,55-N-NBR70.....	Round seal.....	Joint torique d'étanchéité
8	128003	o	o	o	o	Nadelkranz DIN5405 K30x35x27H.....	Needle bush.....	Roulement à aiguilles
9	131396	o	o	o	o	Stirnrad Z=31.....	Spur wheel.....	Roue droite
10	131264	o	o	o	o	Anlaufscheibe.....	Washer.....	Rondelle
11	127802	o	o	o	o	Runddichtring DIN 3771-19x2,65-N-NBR70.....	Round seal.....	Joint torique d'étanchéité
12	130884	o	o	o	o	Deckel.....	Cover.....	Couvercle
13	127800	o	o	o	o	Runddichtring DIN 3771 103x3,55-N-NBR70.....	Round seal.....	Joint torique d'étanchéité
14	127532	o	o	o	o	Rillenkugellager 6305-C3 DIN 625.....	Grooved ball bearing.....	Roulement rainuré à billes
15	116016	o	o	o	o	Paßscheibe 25x35x0,2 DIN 988.....	Adjusting washer.....	Rondelle d'austage
15	126746	o	o	o	o	Paßscheibe 25x35x0,5 DIN 988.....	Adjusting washer.....	Rondelle d'austage
15	116018	o	o	o	o	Paßscheibe 25x35x1,0 DIN 988.....	Adjusting washer.....	Rondelle d'austage
16	130068	o	o	o	o	Stirnrad Z=34.....	Spur wheel.....	Roue droite
17	124502	o	o	o	o	Paßfeder A 8x7x36 DIN 6885 C45 K+V.....	Fitting spring.....	Ressort d'ajustage
18	130067	o	o	o	o	Getriebewelle, kurz.....	Gear shaft, short.....	Arbre d'entraînement, court
19	131126	o	o	o	o	Kegelradsatz.....	Set evel wheel.....	Jeu de pignon
20	117370	o	o	o	o	Rillenkugellager 6210 C3 DIN 625.....	Grooved ball bearing.....	Roulement rainuré à billes
21	126753	o	o	o	o	Paßscheibe 70x90x0,2 DIN 988 (bei Bedarf).....	Adjusting washer.....	Rondelle d'ajustage
21	126754	o	o	o	o	Paßscheibe 70x90x0,3 DIN 988 (bei Bedarf).....	Adjusting washer.....	Rondelle d'ajustage
21	126755	o	o	o	o	Paßscheibe 70x90x0,5 DIN 988 (bei Bedarf).....	Adjusting washer.....	Rondelle d'ajustage
22	126458	o	o	o	o	Stützscheibe 70x90x3,5 DIN 988.....	Supporting plate.....	Rondelle de support
23	108653	o	o	o	o	Sicherungsring 90x3 DIN 472.....	Snap ring.....	Circlip intérieur
24	127531	o	o	o	o	Verschlusskappe VK 90x8 Stefa.....	Sealing cover.....	Chapeau de fermeture
25	126747	o	o	o	o	Rillenkugellager 6209 C3 DIN 625.....	Grooved ball bearing.....	Roulement rainuré à billes
26	126742	o	o	o	o	Paßscheibe 65x85x0,2 DIN 988 (bei Bedarf).....	Adjusting washer.....	Rondelle d'ajustage
26	126743	o	o	o	o	Paßscheibe 65x85x0,3 DIN 988 (bei Bedarf).....	Adjusting washer.....	Rondelle d'ajustage
26	126744	o	o	o	o	Paßscheibe 65x85x0,5 DIN 988 (bei Bedarf).....	Adjusting washer.....	Rondelle d'ajustage
27	124506	o	o	o	o	Paßfeder A 8x7x45 DIN 6885 C45 K+V.....	Figging spring.....	Ressort d'ajustage
28	131237	o	o	o	o	Getriebewelle.....	Gear shaft.....	Arbre d'entraînement
29	127957	o	o	o	o	Schräggugellager Hub Unit 1.....	Angular ball bearing.....	Roulement incliné à billes
30	107385	o	o	o	o	Sicherungsring 72X2.5 DIN 472.....	Snap ring.....	Circlip intérieur
31	132411	o	o	o	o	Verschlusschraube.....	Plug screw.....	Bouchon fileté
32	127366	o	o	o	o	Dichtung A 30x36 DIN 7603 CU.....	Seal.....	Joint
33	128124	o	o	o	o	Verschlusschraube DIN 908-M 30x1,5 A3A.....	Plug screw.....	Bouchon fileté
34	128125	o	o	o	o	Verschlusschraube DIN 906-M 30x1,5.....	Plug screw.....	Bouchon fileté
35	138520	o	o	o	o	Magnetstopfen M16x1,5.....	Magnetic plug.....	Bouchon fileté magnétique
36	128980	o	o	o	o	Dichtring A 16 x 20-Cu DIN7603.....	Seal ring.....	Bague d'étanchéité

ERSATZTEILLISTE TAFEL - TABLE - PLAN - TAV.

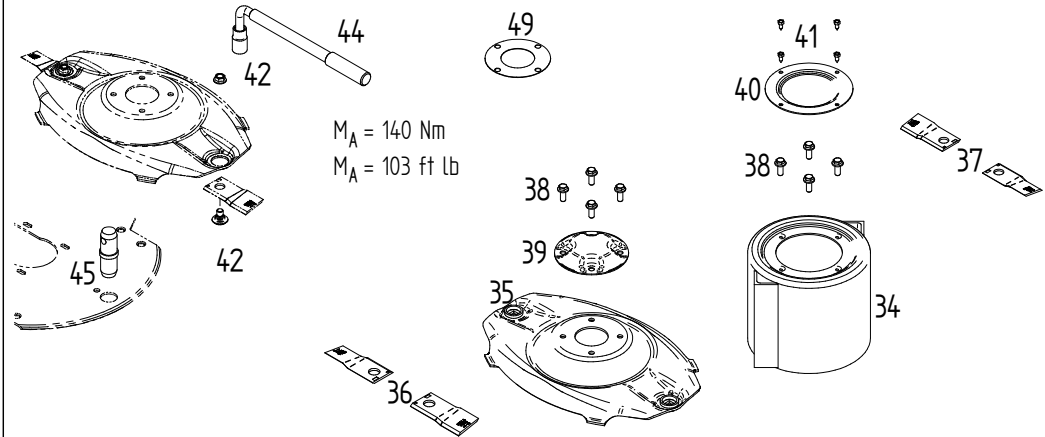

	①	②	③	④	⑤	⑥	⑦
SM 210	5/34/35/36	5/35/36	4/35/37	4/34/35/37	-	-	-
SM 270	5/34/35/36	5/35/36	5/35/36	4/35/37	4/34/35/37	-	-
SM 320	5/34/35/36	5/35/36	5/35/36	4/35/37	4/35/37	4/34/35/37	-
SM 350	5/34/35/36	5/35/36	5/35/36	5/35/36	4/35/37	4/35/37	4/34/35/37

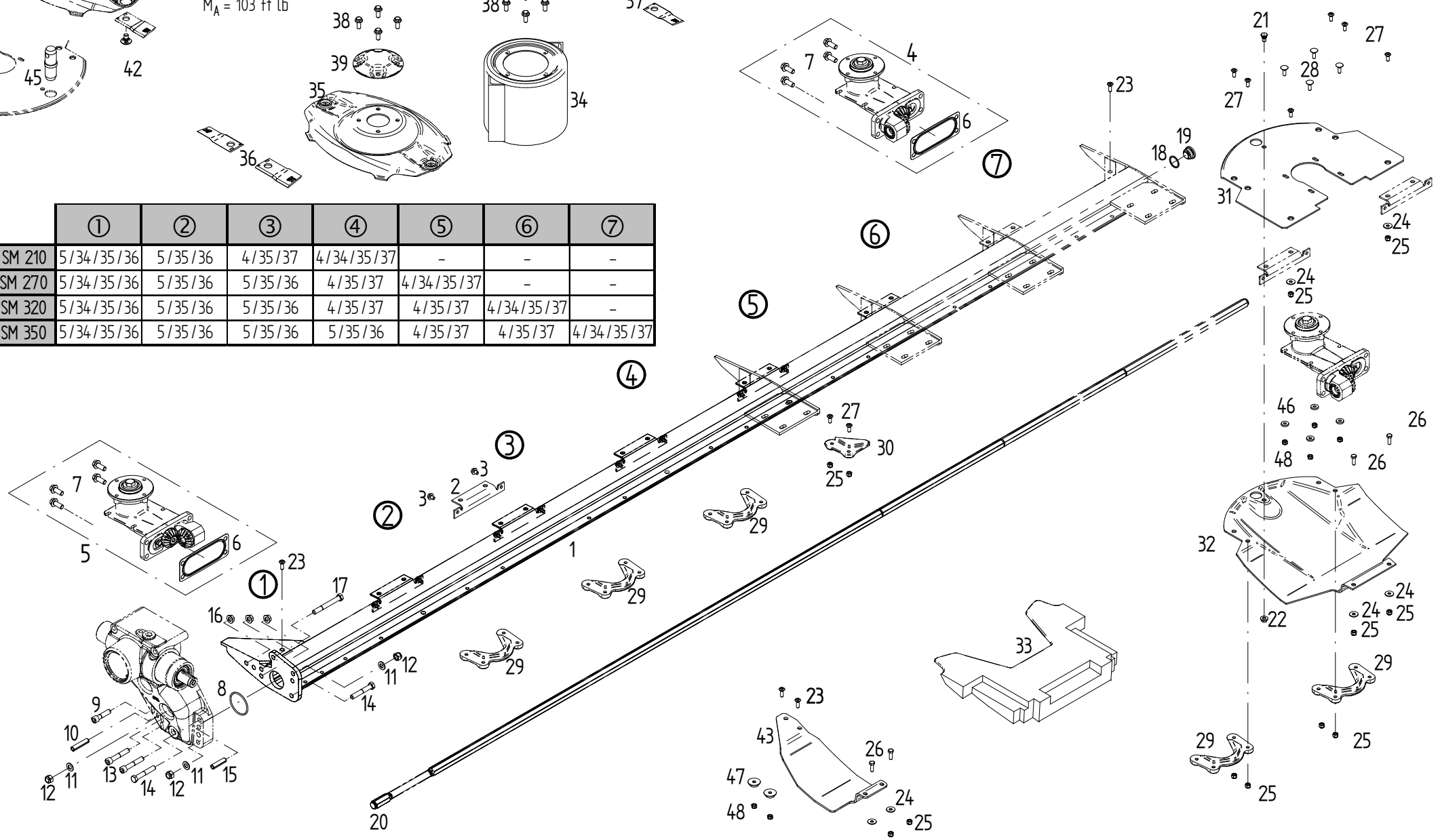

Tafel, Table, Plan, Tav.

Pos	Nr.	SM 210	SM 270	SM 320	SM 350	x=Verschleißteil	*=kein Ersatzteil	s=Sonderzubehör
						x=Wear part	*=no spare parts	s=Special equipment
						x=Pièces d'usure	*=pas de pièce de rechange	s=Équipement special
						Bezeichnung des Teiles	Description of the part	Désignation de la pièce
						Mähträger.....	Cutter bar.....	Barre de coupe
1	426782	o				Mähträger	Cutter bar.....	Barre de coupe
1	426784		o			Mähträger	Cutter bar.....	Barre de coupe
1	426787			o		Mähträger	Cutter bar.....	Barre de coupe
1	426788				o	Mähträger	Cutter bar.....	Barre de coupe
2	123456	o	o	o	o	Halter.....	Support.....	Support
3	135967	o	o	o	o	6kt.-Schraube M 8x12-100-Vripp-Dac.....	Hexagonal bolt.....	Boulon hexagonal
4	426844	o	o	o	o	Mähscheibenantrieb, li. Komplett.....	Mower disc drive assembly left.....	Ensemble d'entraînement gauche
5	426845	o	o	o	o	Mähscheibenantrieb, re. Komplett.....	Mower disc drive assembly right.....	Ensemble d'entraînement droit
6	133746	o	o	o	o	Dichtung.....	Seal.....	Joint
7	135968	o	o	o	o	6kt.-Schraube M 12x30-100 Vripp Dac.....	Hexagonal bolt.....	Boulon hexagonal
8	127803	o	o	o	o	Runddichtring DIN3771-63x3,55-N-NBR70.....	Round seal.....	Joint torique d'étanchéité
9	128635	o	o	o	o	Zylinderschr. M12x50-MV8 DIN 912 verb-pl.....	Cheese head.....	Vis à tête cylindrique
10	107483	o	o	o	o	Spannstift ISO 8752-13x60-A-ST Dacromet.....	Tensioning pin.....	Goupille de serrage
11	105186	o	o	o	o	Scheibe DIN 125- 13 -A3A.....	Washer.....	Rondelle
12	127564	o	o	o	o	6kt.-Mutter DIN 982-M 12-10-A3A	Hexagonal nut.....	Écrou hexagonal
13	128636	o	o	o	o	Zylinderschr. M12x70-MV8 DIN 912 verb-pl.....	Cheese head.....	Vis à tête cylindrique
14	128402	o	o	o	o	6kt.-Schraube DIN 931-M 12x 75-10.9-MV8	Hexagonal bolt.....	Boulon hexagonal
15	127112	o	o	o	o	Spannstift ISO 8752-13x50-A-ST Dacromet.....	Tensioning pin.....	Goupille de serrage
16	127759	o	o	o	o	6kt.-Mutter M 12-10-A3A Vripp	Hexagonal nut.....	Écrou hexagonal
17	127633	o	o	o	o	6kt.-Schraube DIN 931-M 12x100-10.9-MV8	Hexagonal bolt.....	Boulon hexagonal
18	127366	o	o	o	o	Dichtung A 30x36 DIN 7603 CU.....	Seal.....	Joint
19	132411	o	o	o	o	Verschlussschraube.....	Plug screw.....	Bouchon fileté
20	133172	x				Sechskantwelle 2001 lang.....	Hexagonal shaft 2001 long.....	Arbre hexagonal 2001 long
20	133174		x			Sechskantwelle 2481 lang.....	Hexagonal shaft 2481 long.....	Arbre hexagonal 2481 long
20	133173			x		Sechskantwelle 2961 lang.....	Hexagonal shaft 2961 long.....	Arbre hexagonal 2961 long
20	133171				x	Sechskantwelle 3441 lang.....	Hexagonal shaft 3441 long.....	Arbre hexagonal 3441 long
21	132434	o	o	o	o	Rändelschraube.....	Knurled bolt.....	Vis moletée
22	126287	o	o	o	o	6kt.-Mutter M 10-10-A3A Vripp.....	Hexagonal nut.....	Écrou hexagonal
23	130405	o	o	o	o	Senkschraube.....	Countersunk screw.....	Vis à tête conique
24	105421	o	o	o	o	Scheibe DIN 9021-8,4-A3A	Washer.....	Rondelle
25	127592	o	o	o	o	6kt.-Mutter DIN 982-M 8-10-A3A.....	Hexagonal nut.....	Écrou hexagonal
26	116614	o	o	o	o	6kt.-Schraube DIN 933-M 8x25-8.8-A3A.....	Hexagonal bolt.....	Boulon hexagonal
27	134405	o	o	o	o	Senkschraube M 8x22-10.9-Dacromet 320A.....	Countersunk screw.....	Vis à tête conique
28	116224	o	o	o	o	Flr.-Schr. M8x25-8.8 A3A DIN 603.....	Hexagonal bolt.....	Boulon hexagonal
29	135573	x	x	x	x	Verbindungsstück.....	Connection part.....	Pièce de raccordement
30	134388	o	o	o	o	Außenstück rechts.....	Exterior piece right.....	Pièce de extérieure droit
31	133932	x	x	x	x	Steinschutz.....	Stone guard.....	Protection contre les pierres
32	135659	x	x	x	x	Gleitkufe.....	Skid.....	Patin
33	135787	o	o	o	o	Füllstück.....	Filler.....	Pièce intermédiaire
34	136819	x	x	x	x	Fördertrommel geschw.....	Tambour.....	Tambour
35	136253	x	x	x	x	Mähscheibe geschw. und gehärtet.....	Mower disc.....	Disque à faucher
36	134308	x	x	x	x	Messer Klinge, rechts.....	Blade, right.....	Lame, droit
37	134309	x	x	x	x	Messer Klinge, links.....	Blade, left.....	Lame, gauche
38	126293	o	o	o	o	6kt.-Schraube M 10x25-100-A3A verbus-ripp.....	Hexagonal bolt.....	Boulon hexagonal
39	130428	o	o	o	o	Deckel.....	Cover.....	Couvercle
40	130994	x	x	x	x	Deckel.....	Cover.....	Couvercle
41	124513	o	o	o	o	BL-Schraube ST 6,3x16 C DIN7976.....	Screw.....	Vis à tôle
42	426887	x	x	x	x	Mähklingschraube mit Mutter.....	Bolt with nut.....	Vis avec ecrou
43	136097	x	x	x	x	Schutzkufe.....	Protective skid.....	Patin de protection
44	131030	o	o	o	o	Steckschlüssel.....	Socket spanner.....	Clé
45	132932	o	o	o	o	Anschlagbolzen.....	Stop pin.....	Boulon de butée
46	128330	o	o	o	o	Scheibe DIN 7349 8,4-A3A.....	Washer.....	Rondelle
47	133933	o	o	o	o	Schutzscheibe.....	Protective plate	Plaque de protection
48	108531	o	o	o	o	6kt.-Mutter DIN 985-M 8-8-A3A	Hexagonal nut.....	Écrou hexagonal
49	130993	o	o	o	o	Ausgleichsscheibe.....	Washer.....	Rondelle de compensation

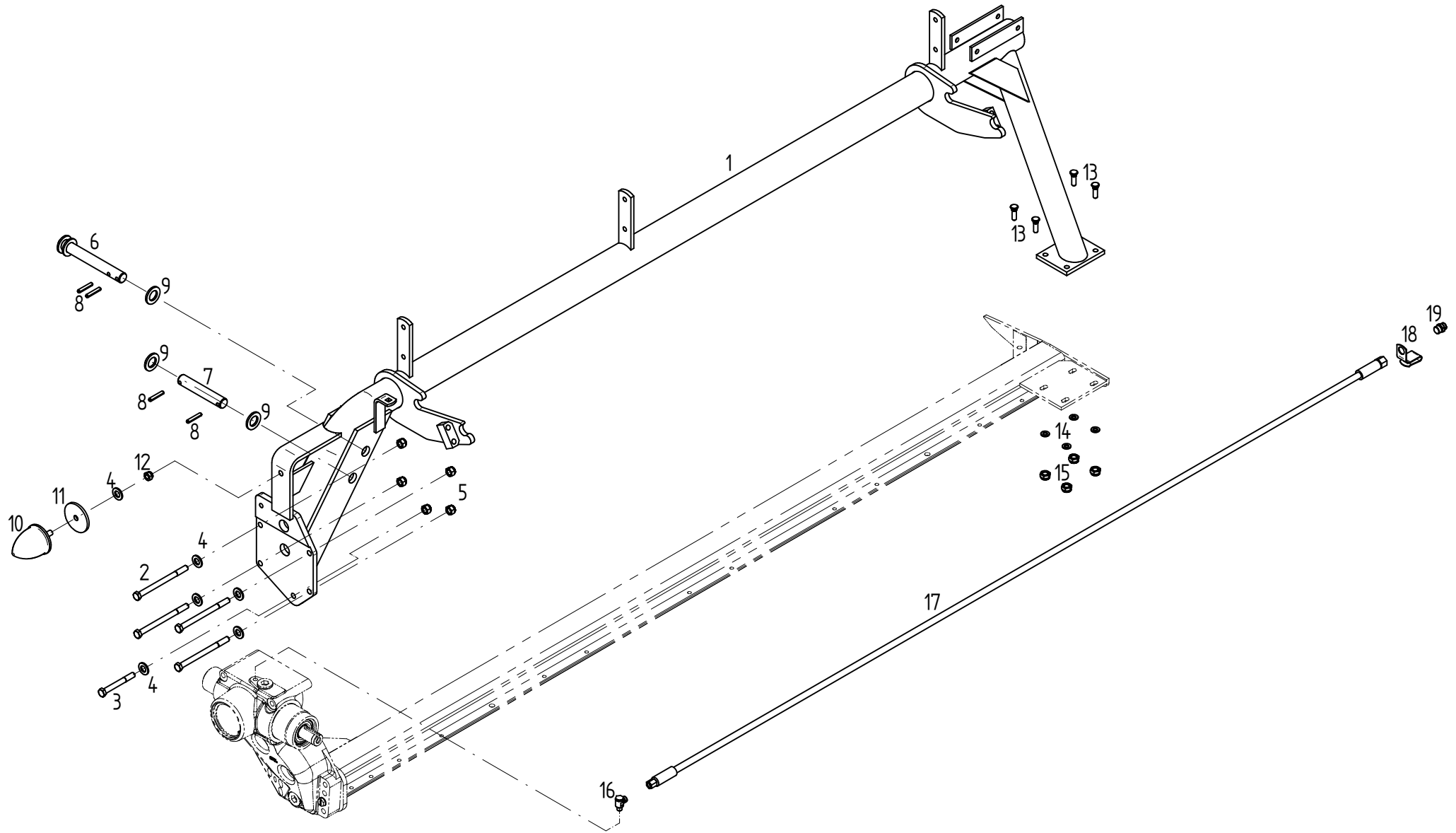

Pos	Nr.	SM 210	SM 270	SM 320	SM 350	x=Verschleißteil x=Wear part x=Pièces d'usure	*=kein Ersatzteil *=no spare parts *=pas de pièce de rechange	s=Sonderzubehör s=Special equipment s=Équipement special
						Bezeichnung des Teiles	Description of the part	Désignation de la pièce
						Tragrohr.....	Bracing tube.....	Tube porteur
1	131784	o				Tragrohr.....	Bracing tube.....	Tube porteur
1	131783		o			Tragrohr.....	Bracing tube.....	Tube porteur
1	131782			o		Tragrohr.....	Bracing tube.....	Tube porteur
1	131568				o	Tragrohr.....	Bracing tube.....	Tube porteur
2	127766	o	o	o	o	6kt.-Schraube DIN 931-M 12x160-10.9-DAC.....	Hexagonal bolt.....	Boulon hexagonal
3	127633	o	o	o	o	6kt.-Schraube DIN 931-M 12x100-10.9-DAC.....	Hexagonal bolt.....	Boulon hexagonal
4	105186	o	o	o	o	Scheibe DIN 125-13-A3A	Washer.....	Rondelle
5	127564	o	o	o	o	6kt.-Mutter DIN 982-M 12-10-A3A	Hexagonal nut.....	Écrou hexagonal
6	131083	o	o	o		Bolzen.....	Bolt.....	Pin
7	131081	o	o	o		Bolzen.....	Bolt.....	Pin
8	126880	o	o	o		Spannstift ISO 8752-8x45-A-ST Dacromet.....	Tensioning pin.....	Goupille de serrage
9	115989	o	o	o		Scheibe DIN 126-26-A3A.....	Washer.....	Rondelle
10	123188	o	o	o	o	Parabelfeder.....	Parabola spring.....	Ressort parabole
11	123052	o	o	o	o	Scheibe 13/75/6.....	Washer.....	Rondelle
12	108589	o	o	o		6kt.-Mutter DIN 985-M 12-8-A3A.....	Hexagonal nut.....	Écrou hexagonal
13	132436	o	o	o	o	Rändelschraube M10X35 12.9-Dacromet.....	Knurled bolt.....	Vis moletée
14	115973	o	o	o	o	Scheibe DIN 125-10,5-A3A	Washer.....	Rondelle
15	108441	o	o	o	o	6kt.-Mutter DIN 985-M 10-8-A3A	Hexagonal nut.....	Écrou hexagonal
16	127167	o	o	o	o	W-Schwenkverschraubung NW 8-M12x1,5.....	Pivoting bolting.....	Raccord à vis coudé pivotant
17	130778	x				Hydraulikschlauch 2020 mm.....	Hydraulic hose.....	Flexible hydraulique
17	128178		x			Hydraulikschlauch 2500 mm.....	Hydraulic hose.....	Flexible hydraulique
17	123793			x		Hydraulikschlauch 2980 mm.....	Hydraulic hose.....	Flexible hydraulique
17	131509				x	Hydraulikschlauch 3460 mm.....	Hydraulic hose.....	Flexible hydraulique
18	123405	o	o	o	o	Halter.....	Support.....	Support
19	131327	o	o	o	o	Entlüftungsventil NW 10 M 18x1,5.....	Vent valve.....	Soupape de purge

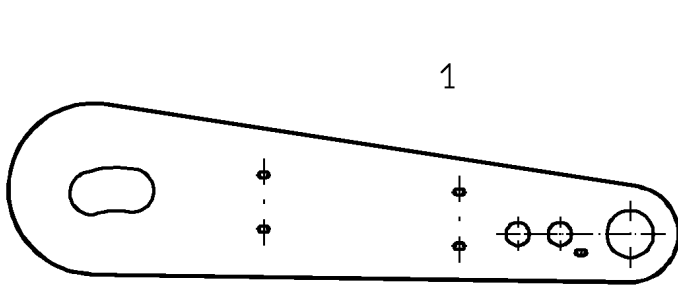

1

16 17 42 18

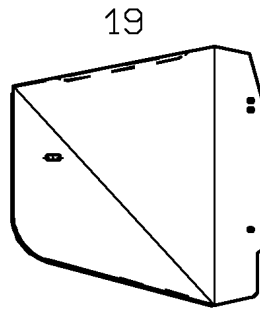

19

18 17 16

9 5 28 31 32

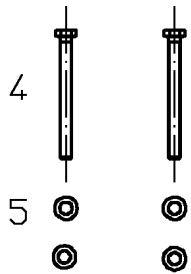

4

5

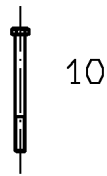

10



20

18 17



21

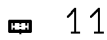

11



5

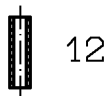

12



24



17



18

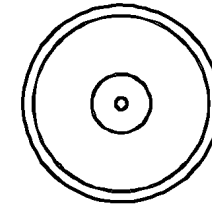

33

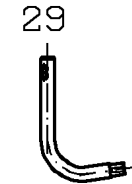

29



34



35



36



37



38



39



40



37

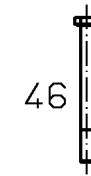

46

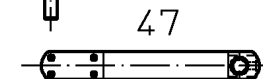

47

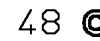

48

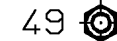

49

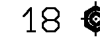

18

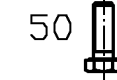

50

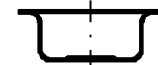

41

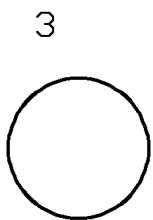

3

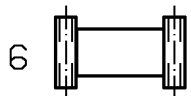

6



7



5



8



9



7



5



8



9

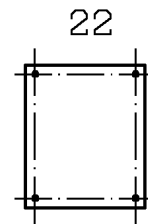

22

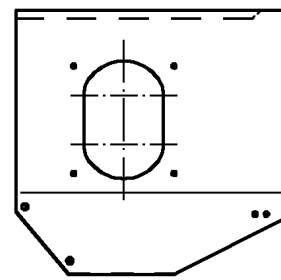

23



25



14



26

13 14 15

2

Pos	Nr.	SM 210	SM 270	SM 320	SM 350	x=Verschleißteil	*=kein Ersatzteil	s=Sonderzubehör
						x=Wear part	*=no spare parts	s=Special equipment
						x=Pièces d'usure	*=pas de pièce de rechange	s=Équipement special
						Bezeichnung des Teiles	Description of the part	Désignation de la pièce
Schutzbleche..... Wheel guard..... Tôle de protection								
1	132539	o	o	o	o	Schutz, vorne.....	Guard, front.....	Protection, avant
2	132540	o	o	o	o	Schutz, hinten.....	Guard, back.....	Protection, arrière
3	133108	o	o	o	o	Deckel.....	Cover.....	Couvercle
4	124293	o	o	o	o	6kt.-Schraube DIN 931-M 12x130-8.8-A3A.....	Hexagonal bolt.....	Boulon hexagonal
5	105186	o	o	o	o	Scheibe DIN 125-13-A3A	Washer.....	Rondelle
6	130970	o	o	o	o	Distanzstück.....	Distance piece.....	Pièce à distance
7	116686	o	o	o	o	6kt.-Mutter DIN 934-M 12-8-A3A	Hexagonal nut.....	Écrou hexagonal
8	127344	o	o	o	o	Scheibe DIN9021-13-A3A.....	Washer.....	Rondelle
9	108589	o	o	o	o	6kt.-Mutter DIN 985-M 12-8-A3A	Hexagonal nut.....	Écrou hexagonal
10	116540	o	o	o	o	6kt.-Schraube DIN 931-M 12x150-8.8-A3A	Hexagonal bolt.....	Boulon hexagonal
11	130147	o	o	o	o	Distanzrohr.....	Distance pipe.....	Tube d'écartement
12	130973	o	o	o	o	Abstandsrohr.....	Distance tube.....	Tube d'écartement
13	132538	o	o	o	o	Lasche.....	Tongue.....	Éclisse
14	105421	o	o	o	o	Scheibe DIN 9021-8,4-A3A.....	Washer.....	Rondelle
15	116611	o	o	o	o	6kt.-Schraube DIN 933-M 8x12-8.8-A3A Vpl.....	Hexagonal bolt.....	Boulon hexagonal
16	116622	o	o	o	o	6kt.-Schraube DIN 931-M10x25-8.8-A3A.....	Hexagonal bolt.....	Boulon hexagonal
17	115973	o	o	o	o	Scheibe DIN 125-10,5-A3A	Washer.....	Rondelle
18	108441	o	o	o	o	6kt.-Mutter DIN 985-M 10-8-A3A	Hexagonal nut.....	Écrou hexagonal
19	131574	o	o	o	o	Vordere Schutzwand.....	Guard, front.....	Protection, avant
20	131629	o	o	o	o	Winkel.....	Angle.....	Angle
21	117772	o	o	o	o	6kt.-Schraube DIN 933-M 10x40-8.8-A3A.....	Hexagonal bolt.....	Boulon hexagonal
22	130508	o	o	o	o	Deckel.....	Cover.....	Couvercle
23	138812	o	o	o	o	Hintere Seitenwand.....	Side part, back.....	Paroi latérale, arrière
24	126804	o	o	o	o	Flachrundschaube DIN 603-M 10x25-8.8-A3A	Flat round bolt.....	Boulon à tête bombée
25	108531	o	o	o	o	6kt.-Mutter DIN 985-M 8-8-A3A	Hexagonal nut.....	Écrou hexagonal
26	116612	o	o	o	o	6kt.-Schraube DIN 933-M 8x16-8.8-A3A	Hexagonal bolt.....	Boulon hexagonal
28	133564	o	o	o	o	Schwadscheibenhalter.....	Support for swath plate.....	Support pour plaque à andains
29	140952	o	o	o	o	Tragbügel.....	Support bracket.....	Étrier de suspension
31	131787	o	o	o	o	Bundbuchse.....	Flange sleeve.....	Douille à collet
32	126771	o	o	o	o	6kt.-Schraube DIN 931-M 12x45-8.8-A3A.....	Hexagonal bolt.....	Boulon hexagonal
33	140071	o	o	o	o	Schwadscheibe.....	Swath disc.....	Plaque à andains
34	123171	o	o	o	o	Verschlußkappe.....	Sealing cover.....	Chapeau de fermeture
35	126373	o	o	o	o	Zylinderschraube DIN 912-M 10x20-8.8-A3A	Cheese head.....	Vis à tête cylindrique
36	140052	o	o	o	o	Scheibe.....	Washer.....	Rondelle
37	117363	o	o	o	o	Rillenkugellager 6205 2RS DIN 625.....	Grooved ball bearing.....	Roulement rainuré à billes
38	107381	o	o	o	o	Sicherungsring 52x2 DIN 472.....	Snap ring.....	Circlip intérieur
39	116017	o	o	o	o	Stützscheibe 25x35x2 DIN 988.....	Supporting plate.....	Rondelle de support
40	116016	o	o	o	o	Paßscheibe 25x35x0,2.....	Adjusting washer.....	Rondelle d'austage
41	140026	o	o	o	o	Wickelschutz.....	Protection device against winding up.....	Protection d'enroulement
42	116007	o	o	o	o	Scheibe DIN 440-R11-A3A.....	Washer	Rondelle
46	128041	o	o	o	o	6kt.-Schraube DIN 931-M10x110-8.8-A3A.....	Hexagonal bolt.....	Boulon hexagonal
47	131570	o	o	o	o	Schwadscheibenhalter.....	Support for swath plate.....	Support pour plaque à andains
48	115983	o	o	o	o	Scheibe DIN 126-11-A3A.....	Washer	Rondelle
49	116688	o	o	o	o	6kt.-Mutter DIN 934-M 16-8-A3A	Hexagonal nut.....	Écrou hexagonal
50	116587	o	o	o	o	6kt.-Schraube DIN 933-M16x45-8.8-A3A.....	Hexagonal bolt.....	Boulon hexagonal
51	126293	o	o	o	o	6kt.-Schraube M 10x25-100 Vripp. DAC	Hexagonal bolt.....	Boulon hexagonal

95

SM 210
SM 270
SM 320
SM 350

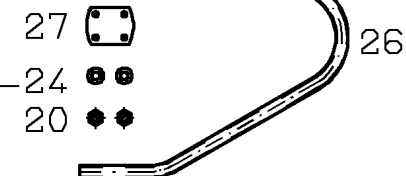
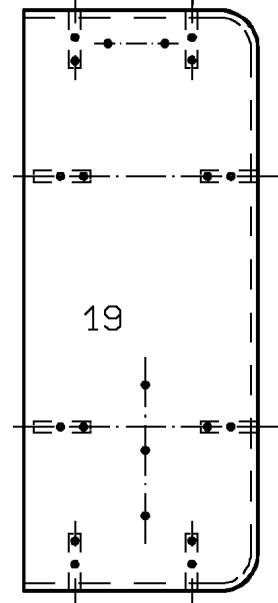
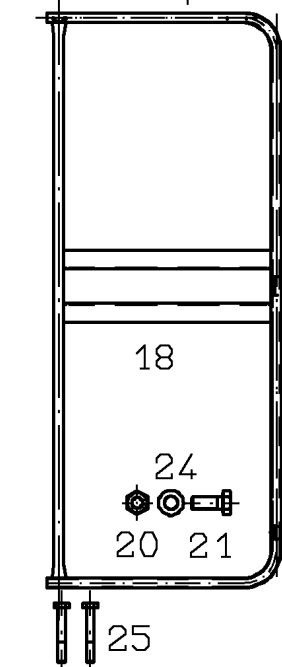
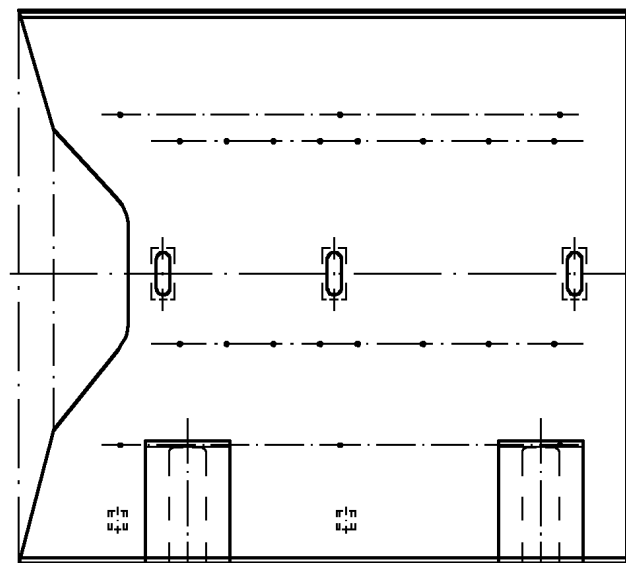
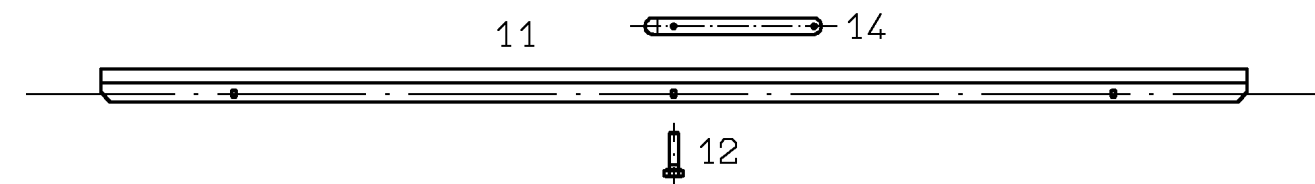
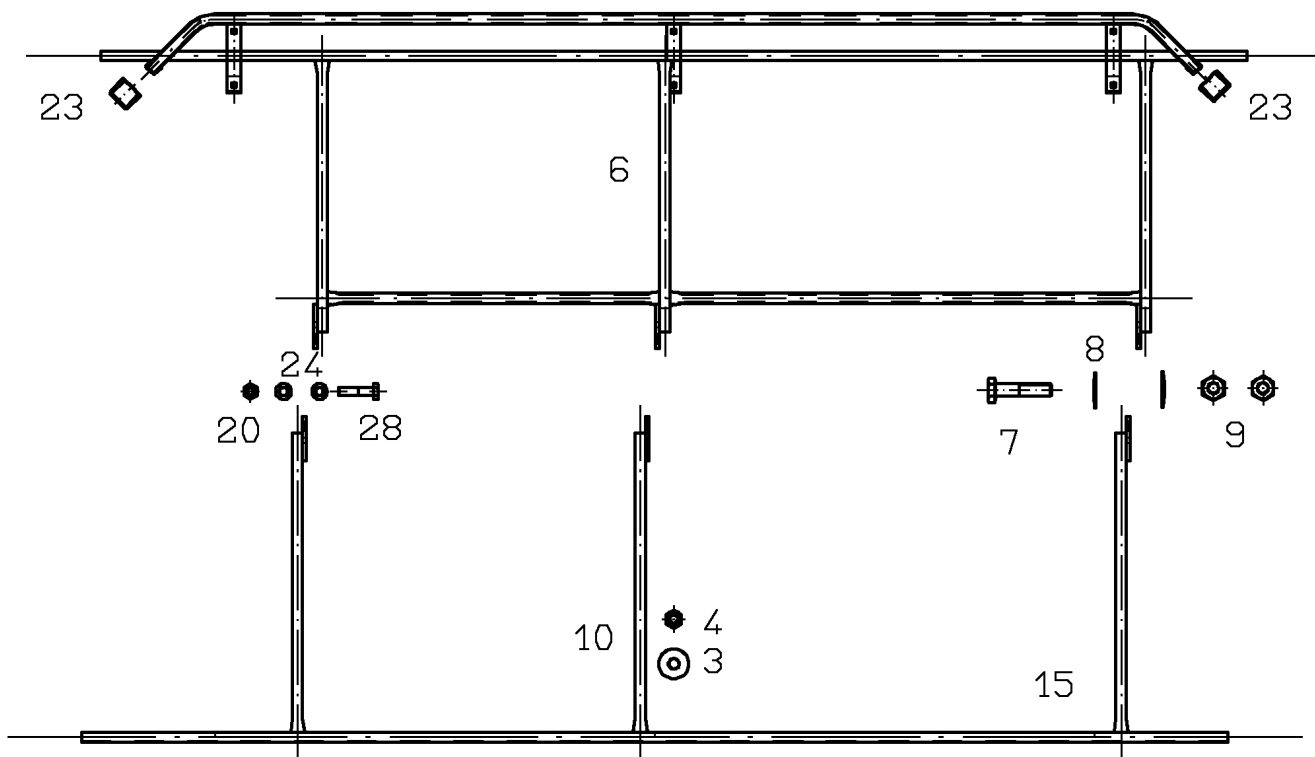
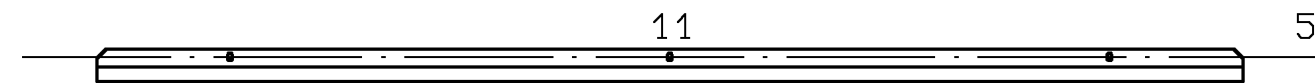

Pos	Nr.	SM 210	SM 270	SM 320	SM 350	x=Verschleißteil	*=kein Ersatzteil	s=Sonderzubehör
						x=Wear part	*=no spare parts	s=Special equipment
						x=Pièces d'usure	*=pas de pièce de rechange	s=Équipement special
						Bezeichnung des Teiles	Description of the part	Désignation de la pièce
						Schutze.....	Guard.....	Protection
3	105421	o	o	o	o	Scheibe DIN 9021-8,4-A3A	Washer.....	Rondelle
4	108531	o	o	o	o	6kt.-Mutter DIN 985-M 8-8-A3A	Hexagonal nut.....	Écrou hexagonal
5	130773	x				Schutz Tuch.....	Textile guard.....	Toile de protection
5	123679		x			Schutz Tuch.....	Textile guard.....	Toile de protection
5	131019			x		Schutz Tuch.....	Textile guard.....	Toile de protection
5	131508				x	Schutz Tuch.....	Textile guard.....	Toile de protection
6	133666	o				Schutzbügel, vorn.....	Protective bracket, front.....	Étrier de protection, avant
6	133700		o			Schutzbügel, vorn.....	Protective bracket, front.....	Étrier de protection, avant
6	133704			o		Schutzbügel, vorn.....	Protective bracket, front.....	Étrier de protection, avant
6	133705				o	Schutzbügel, vorn.....	Protective bracket, front.....	Étrier de protection, avant
7	116518	o	o	o	o	6kt.-Schraube DIN 933-M 10x45-8.8-A3A	Hexagonal bolt.....	Boulon hexagonal
8	124445	o	o	o	o	Tellerfeder 28x10,2x1.....	Disc spring.....	Ressort à disques
9	116685	o	o	o	o	6kt.-Mutter DIN 934-M 10-8-A3A	Hexagonal nut.....	Écrou hexagonal
10	130772	o				Schutzbügel, hinten.....	Protective bracket, back.....	Étrier de protection, arrière
10	130572		o			Schutzbügel, hinten.....	Protective bracket, back.....	Étrier de protection, arrière
10	130573			o		Schutzbügel, hinten.....	Protective bracket, back.....	Étrier de protection, arrière
10	131518				o	Schutzbügel, hinten.....	Protective bracket, back.....	Étrier de protection, arrière
11	130779	o				Schutzklemme.....	Protective clamp.....	Borne de protection
11	130574		o			Schutzklemme.....	Protective clamp.....	Borne de protection
11	130575			o		Schutzklemme.....	Protective clamp.....	Borne de protection
11	131555				o	Schutzklemme.....	Protective clamp.....	Borne de protection
12	105483	o	o	o	o	6kt.-Schraube DIN 933-M 8x30-8.8-A3A ...	Hexagonal bolt.....	Boulon hexagonal
14	121280	x	x	x	x	Flachfeder.....	Flat spring.....	Ressort plat
18	131637	o	o	o	o	Schutzbogen.....	Arc-shaped guard.....	Pièce de protection
19	123680	x	x	x	x	Schutzhaube.....	Protective cover.....	Capot de protection
20	108441	o	o	o	o	6kt.-Mutter DIN 985-M 10-8-A3A	Hexagonal nut.....	Écrou hexagonal
21	116622	o	o	o	o	6kt.-Schraube DIN 933-M 10x25-8.8-A3A	Hexagonal bolt.....	Boulon hexagonal
23	124818	o	o	o	o	Rohrschutzkappe.....	Pipe protective cap.....	Chapeau de protection d'tube
24	115973	o	o	o	o	Scheibe DIN 125-10.5-A3A	Washer.....	Rondelle
25	116523	o	o	o	o	6kt.-Schraube DIN 931-M 10x70-8.8-A3A	Hexagonal bolt.....	Boulon hexagonal
26	130719	o	o	o	o	Rohrbügel.....	Pipe bracket.....	Étrier en tube
27	130918	o	o	o	o	Flansch.....	Flange	Bride
28	116518	o	o	o	o	6kt.-Schraube DIN 931-M 10x45-8.8-A3A	Hexagonal bolt.....	Boulon hexagonal
95	133122	o				Satz Abziehbilder SM210.....	Set of decals.....	Jeu d' étiquettes
95	133124		o			Satz Abziehbilder SM270.....	Set of decals.....	Jeu d' étiquettes
95	133126			o		Satz Abziehbilder SM320.....	Set of decals.....	Jeu d' étiquettes
95	133128				o	Satz Abziehbilder SM350.....	Set of decals.....	Jeu d' étiquettes

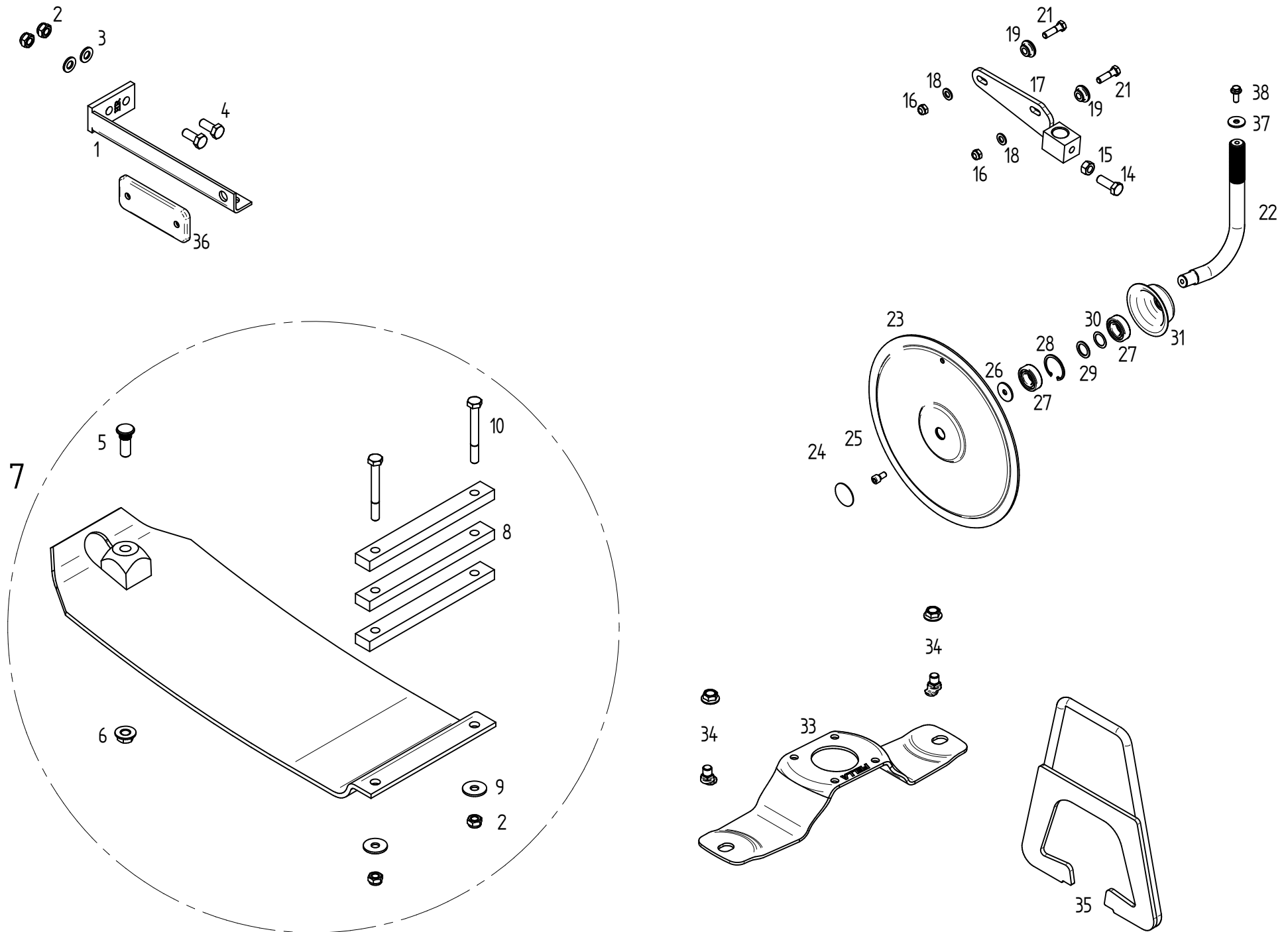

Pos	Nr.	SM 210	SM 270	SM 320	SM 350	x=Verschleißteil x=Wear part x=Pièces d'usure	*=kein Ersatzteil *=no spare parts *=pas de pièce de rechange	s=Sonderzubehör s=Special equipment s=Équipement special
						Bezeichnung des Teiles	Description of the part	Désignation de la pièce
	712722	*	*	*	*	Sonderzubehör.....	Special equipment.....	Équipement special
						Leuchtenhaltersatz.....	Kit of lamp holders.....	Lot de supports de feux
1	130244	o	o	o	o	Leuchtenhalter.....	Lamp holders.....	Supports de feux
2	108531	o	o	o	o	6kt.-Mutter DIN 985-M8-8-A3A	Hexagonal nut.....	Écrou hexagonal
3	115972	o	o	o	o	Scheibe DIN 125-8,4-A3A.....	Washer.....	Rondelle
4	107727	o	o	o	o	6kt.-Schraube DIN 933-M 8x20-8.8-A3A	Hexagonal bolt.....	Boulon hexagonal
36	126039	o	o	o	o	Rückstrahler, rot.....	Reflector, red.....	Catadioptr, rouge
	712825	*	*	*	*	Zusatzkufe, kompl.....	Anti-wear skid, cpl.....	Patin anti-usure, cpl.
5	132435	o	o	o	o	Rändelschraube M10X30 12.9-MV8.....	Knurled bolt.....	Vis moletée
6	126287	o	o	o	o	6kt.-Mutter M10-10-A3A Vripp	Hexagonal nut.....	Écrou hexagonal
7	426306	x	x	x	x	Zusatzkufe komplett.....	Anti-wear skid, cpl.....	Patin anti-usure, cpl
8	130681	o	o	o	o	Leiste.....	Strip.....	Barre
9	105421	o	o	o	o	Scheibe DIN 9021-8,4-A3A.....	Washer.....	Rondelle
10	124279	o	o	o	o	6kt.-Schraube DIN 931-M 8x70-8.8-A3A	Hexagonal bolt.....	Boulon hexagonal
	426722	o	o			Schwadleiteneinrichtung.....	Swath guiding assembly.....	Dispositif de guidage d'andain
14	116587	o	o			6kt.-Schraube DIN 933-M 16x45-8.8-A3A.....	Hexagonal bolt.....	Boulon hexagonal
15	116688	o	o			6kt.-Mutter DIN 985-M 16-8-A3A	Hexagonal nut.....	Écrou hexagonal
16	108589	o	o			6kt.-Mutter DIN 985-M 12-8-A3A	Hexagonal nut.....	Écrou hexagonal
17	133564	o	o			Schwadscheibenhalter.....	Support for swath plate.....	Support pour plaque à andains
18	105186	o	o			Scheibe DIN 125-13-A3A.....	Washer.....	Rondelle
19	131787	o	o			Bundbuchse.....	Flange sleeve.....	Douille à collet
21	126771	o	o			6kt.-Schraube DIN 931-M 12x45-8.8-A3A.....	Hexagonal bolt.....	Boulon hexagonal
22	140952	o	o			Tragbügel.....	Support bracket.....	Étrier de suspension
23	140071	o	o			Schwadscheibe.....	Swath disc.....	Plaque à andains
24	123171	o	o			Verschlusskappe.....	Sealing cover.....	Chapeau de fermeture
25	126373	o	o			Zylinderschraube DIN 912-M10x20-8.8-A3A Vpl.....	Cheese head.....	Vis à tête cylindrique
26	140052	o	o			Scheibe.....	Washer.....	Rondelle
27	117363	o	o			Rillenkugellager 6205 2RS DIN 625.....	Grooved ball bearing.....	Roulement rainuré à billes
28	107381	o	o			Sicherungsring 52x2 DIN 472.....	Snap ring.....	Circlip intérieur
29	116017	o	o			Stützscheibe 25x35x2 DIN 988.....	Supporting plate.....	Rondelle de support
30	116016	o	o			Paßscheibe 25x35x0,2 DIN 988.....	Adjusting washer.....	Rondelle d'austage
31	140026	o	o			Wickelschutz.....	Protection device against winding up...	Protection d'enroulement
37	116007	o	o			Scheibe DINENISO 7094-10-100 HV.....	Washer.....	Rondell
38	126293	o	o			6kt.-Schraube M 10x25-100 Vripp. DAC	Hexagonal bolt.....	Boulon hexagonal
	426116	*	*	*	*	Messerschnellwechsel.....	Quick knife exchange for....	Dispositif de changement rapide
						für eine Scheibe.....	one washer.....	de couteaux pour un disque
33	133187	x	x	x	x	Haltefeder.....	Holding spring.....	Ressort de retenue
34	426883	x	x	x	x	Messerhaltebolzen mit Mutter.....	Bolt with nut.....	Boulon de support du couteau avec écrou
35	133929	o	o	o	o	Messerschlüssel.....	Key.....	Clef du couteau

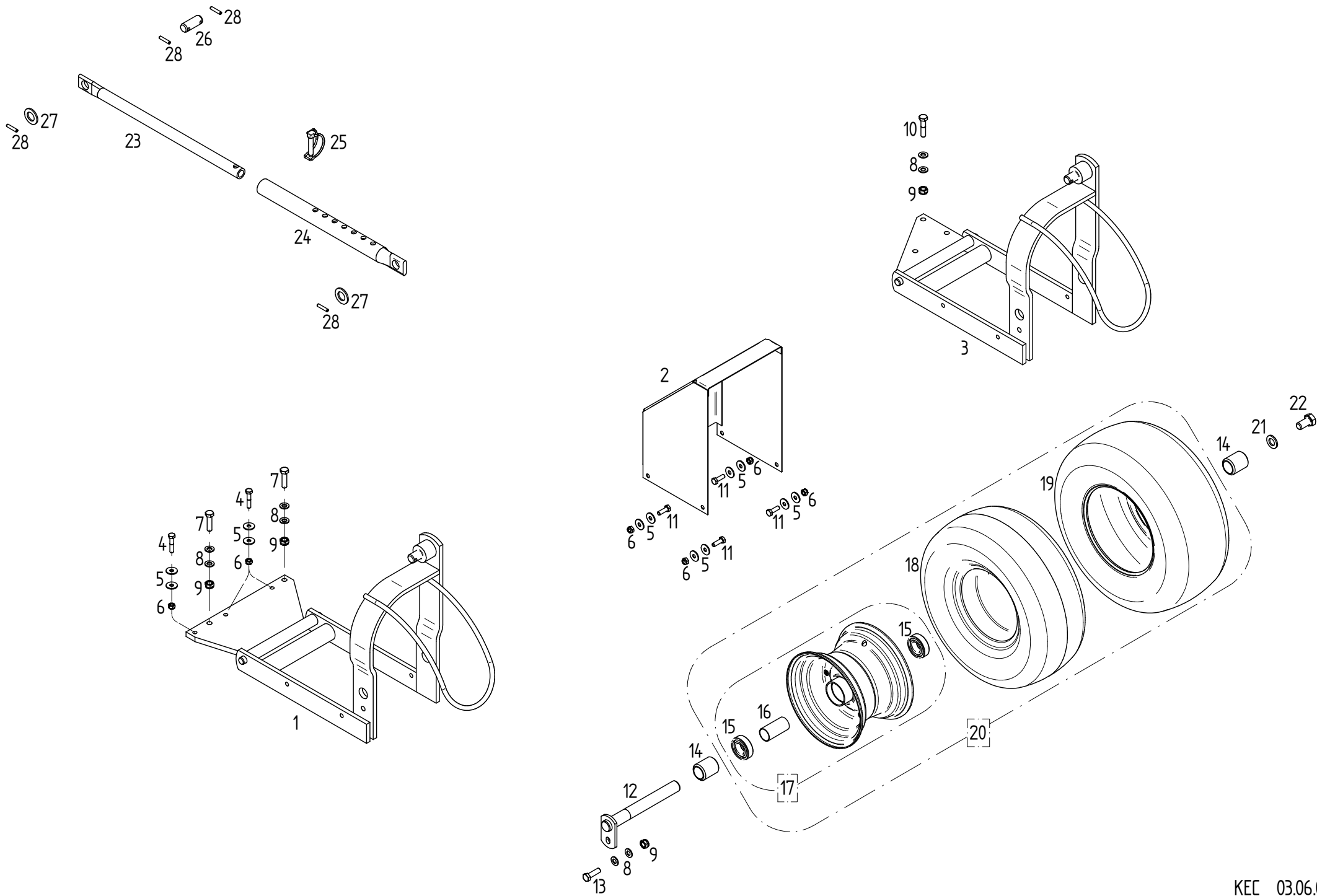

Pos	Nr.	SM 210	SM 270	SM 320	SM 350	x=Verschleißteil	*=kein Ersatzteil	s=Sonderzubehör
						x=Wear part	*=no spare parts	s=Special equipment
						x=Pièces d'usure	*=pas de pièce de rechange	s=Équipement special
						Bezeichnung des Teiles	Description of the part	Désignation de la pièce
						Sonderzubehör.....	Special equipment.....	Équipement special
	712818	*	*	*	*	Nachlaufträder kpl.....	Follow-up hwheels cpl.....	Roues traînées cpl.
1	135535	o	o	o	o	Achsschwinge links.....	Tapet lever left.....	Levier pivotant gauche
2	134724	o	o	o	o	Kotflügel.....		
3	135534	o	o	o	o	Achsschwinge rechts.....	Tapet lever right.....	Levier pivotant droit
4	116513	o	o	o	o	6kt.-Schraube DIN 933-M 10x 40-8.8-A3A.....	Hexagonal bolt.....	Boulon hexagonal
5	105421	o	o	o	o	Scheibe DIN9021- 8,4-A3A.....	Washer.....	Rondelle
6	108531	o	o	o	o	6kt.-Mutter DIN 985-M 8-8-A3A	Hexagonal nut.....	Écrou hexagonal
7	117772	o	o	o	o	6kt.-Schraube M10X 40- 8.8-A3A DIN933.....	Hexagonal bolt.....	Boulon hexagonal
8	115973	o	o	o	o	Scheibe DIN 125-10.5-A3A.....	Washer.....	Rondelle
9	108441	o	o	o	o	6kt.-Mutter DIN 985-M10-8-A3A	Hexagonal nut.....	Écrou hexagonal
10	116518	o	o	o	o	6kt.-Schraube DIN 931-M 10x 45-8.8-A3A.....	Hexagonal bolt.....	Boulon hexagonal
11	116614	o	o	o	o	6kt.-Schraube DIN 933-M 8x 25-8.8-A3A.....	Hexagonal bolt.....	Boulon hexagonal
12	131185	o	o	o	o	Achse.....	Axle.....	Essieu
13	116623	o	o	o	o	6kt.-Schraube DIN 933-M 10x 35-8.8-A3A.....	Hexagonal bolt.....	Boulon hexagonal
14	131203	o	o	o	o	Rohr.....	Pipe.....	Tube
15	117363	o	o	o	o	Rillenkugellager 6205 2RS DIN625.....	Grooved ball bearing.....	Roulement rainuré à billes
16	128058	o	o	o	o	Distanzrohr.....	Distance pipe.....	Tube d'écartement
17	121090	o	o	o	o	Felge 5,50 Ax8 mit 2 Ri. KL 6205-2 RS.....	Rim with grooved ball bearing...	Jante avec roulement rainuré à billes
18	121092	x	x	x	x	Schlauch 16/6,50-8 TR 13.....	Tube.....	Chambre à air
19	121091	x	x	x	x	Decke 16/6,50-8 Impl. 4 PR-V 64.....	Suface.....	Couverture
20	126667	x	x	x	x	Lauftrad, kompl. 16x6.50-8.....	Track wheel, cpl.....	Roue, cpl.
21	115979	o	o	o	o	Scheibe DIN 125-17-A3A.....	Washer.....	Rondelle
22	127859	o	o	o	o	6kt.-Schraube M16X30- 8.8-A3A DIN933Vpl.....	Hexagonal bolt.....	Boulon hexagonal
23	131200	o	o	o	o	Rohr.....	Pipe.....	Tube
24	131199	o	o	o	o	Rohr.....	Pipe.....	Tube
25	127456	x	x	x	x	Rohrklappstecker 10x50 DIN 11023 ZN 3.....	Folding plug for pipes.....	Esse d'essieu en tube
26	122891	o	o	o	o	Bolzen.....	Bolt.....	Pin
27	108455	o	o	o	o	Scheibe DIN 125-21-A3A.....	Washer.....	Rondelle
28	107449	o	o	o	o	Spannstift ISO 8752-6x30-A-ST Dacromet.....	Tensioning pin.....	Goupille de serrage

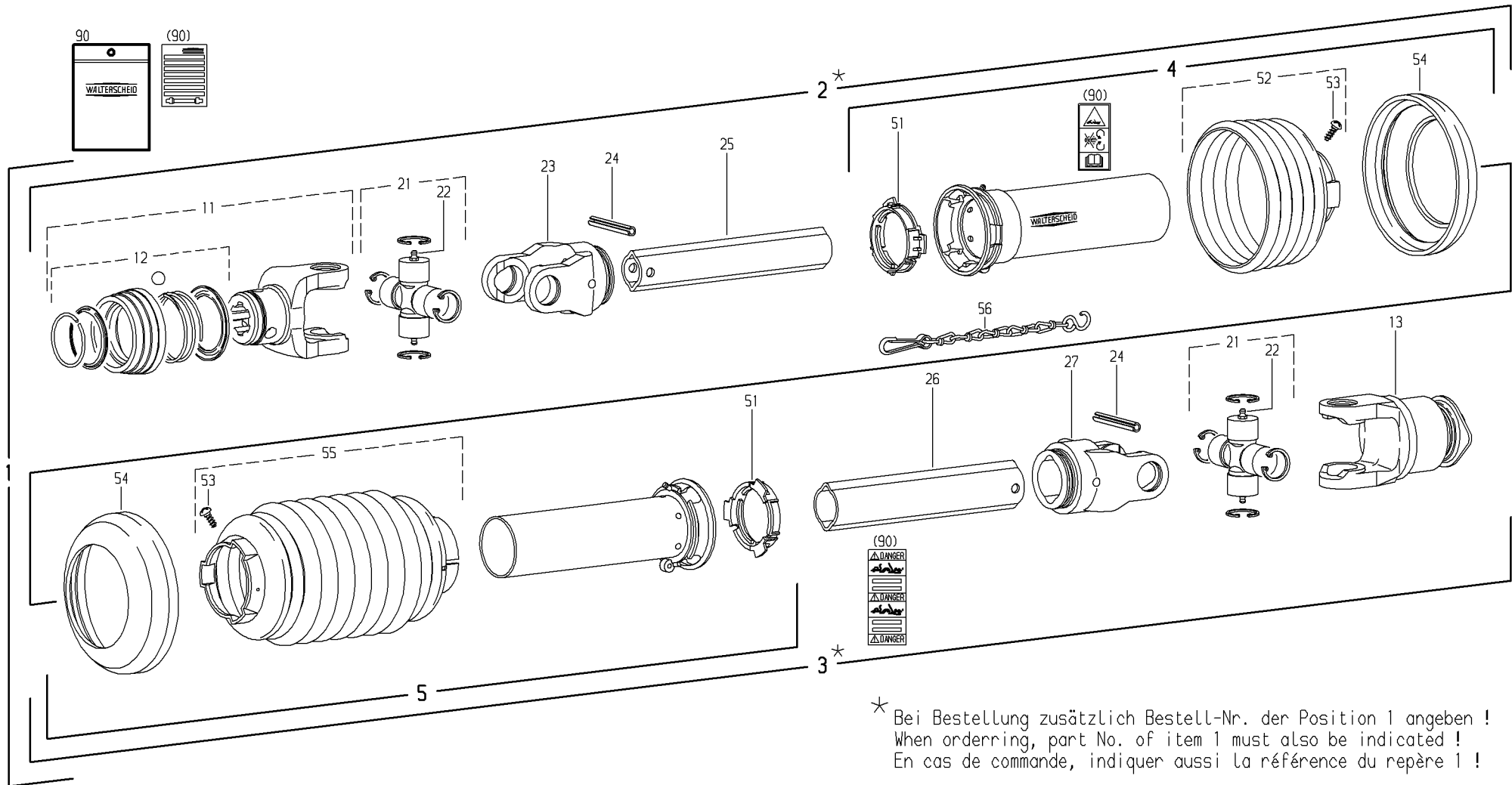

* Bei Bestellung zusätzlich Bestell-Nr. der Position 1 angeben !
 When ordering, part No. of item 1 must also be indicated !
 En cas de commande, indiquer aussi la référence du repère 1 !

Pos	Nr.	SM 210	SM 270	SM 320	SM 350	Bezeichnung des Teiles	Description of the part	Désignation de la pièce
						x=Verschleißteil x=Wear part x=Pièces d'usure	*=kein Ersatzteil *=no spare parts *=pas de pièce de rechange	s=Sonderzubehör s=Special equipment s=Équipement special
1	140880	0	0	0	0	Gelenkwelle W 2400-SD25-8600-F5/1R.....	PTO shaft.....	Arbre de transmission
2	102294	*	*	*	*	Innere Gelenkwellenhälfte mit äußerer Schutz-.....	Inner PTO drive shaft half with.....	Demi-transmission intérieur avec
						hälfte WH 2400-SD25-790.....	outer guard half.....	demi-protecteur extérieur
3	102441	*	*	*	*	Äußere Gelenkwellenhälfte mit innerer Schutz-.....	Outer PTO drive shaft half with.....	Demi-transmission extérieur avec
						hälfte WH 2400-SD25-765-F5/1R.....	inner guard half.....	demi-protecteur intérieur
4	132996	o	o	o	o	Äußere Schutzhälfte SDH25-A1000-8525115-K.....	Outer guard half, shorten SC tube.....	Demi-protecteur extérieur.Raccourcir
						SC-Rohr 355mm & SC Trichter 6 Rippe kürzen.....	by 355mm & SC cone by 6 ribs.....	tube SC de 355mm & cone SC de 6 ondes
5	102385	o	o	o	o	Innere Schutzhälfte SDH25-J1000-8525504.....	Inner guard half.....	Demi-protecteur intérieur
11	102449	o	o	o	o	ASGE-Gabel komplett 2400-1 3/8" (6).....	ASGE-yoke complete.....	Machoire ASGE complete
12	102492	o	o	o	o	ASE-Verschluß komplett Größe B.....	ASE-lock complete size B.....	Verrouillage ASE complet type B
13	102296	o	o	o	o	Sperrkeilfreilauf kompl., Rechtsdrehsinn.....	Key-type overruning clutch cpl.....	Roue libre à rochets cpl.
						F5/1R-2400-1 3/8" (6) ZV.....	clockwise rotation.....	rotation à droite
21	151219	o	o	o	o	Kreuzgarnitur, kompl.....	Cross and bearing kit cpl.....	Bloc croisillon cpl.
22	102112	o	o	o	o	Kegelschmiernippel AM 6	Lubrication fitting.....	Graisseur
23	102230	o	o	o	o	Rillengabel RG 2400-1b.....	Inboard yoke.....	Machoire à gorge
24	127861	o	o	o	o	Spannstift 10x80 ISO 8752.....	Spring type straight pin.....	Goupille élastique
25	102531	o	o	o	o	Profilrohr; gehärtet 1bH-1000.....	Profile tube; hardened.....	Tube profilé; cemente
26	102402	o	o	o	o	Profilrohr 2a-800.....	Profile tube.....	Tube profilé
27	102232	o	o	o	o	Rillengabel RG 2400-2a.....	Inboard yoke.....	Machoire á gorge
51	102161	o	o	o	o	Gleitring.....	Bearing ring.....	Bague de glissement
52	102398	o	o	o	o	Schutztrichter; n=RP6.....	Guard cone; n=RP6.....	Cone protecteur; n=RP6
53	102075	o	o	o	o	Schraube 3,5 x 9,5.....	Screw.....	Vis
54	102102	o	o	o	o	Stützring.....	Reinforcing collar.....	Bague de renfort
55	102213	o	o	o	o	Schutztrichter.....	Guard cone.....	Cone protecteur
56	102101	o	o	o	o	Haltekette.....	Safety chain.....	Chainette
90	102496	o	o	o	o	Betriebsanleitung (West) und.....	Service instructions (West) and.....	Notice d'emploi (Quest) et
						Gefahrenhinweis-Aufkleber.....	Warning decal.....	étiquette d'avertissement

NUMMERNVERZEICHNIS INDEX OF NUMBERS LIST NUMERIQUE

Bestell-Nr. Part no No de commande	Tafel Table Tableau	Bestell-Nr. Part no No de commande	Tafel Table Tableau	Bestell-Nr. Part no No de commande	Tafel Table Tableau	Bestell-Nr. Part no No de commande	Tafel Table Tableau	Bestell-Nr. Part no No de commande	Tafel Table Tableau
102075	12,53	108589	1,29	117363	8,37	124445	9,08	127570	2,12
102101	12,56	108589	7,12	117363	10,27	124502	5,17	127592	6,25
102102	12,54	108589	8,09	117363	11,15	124506	4,22	127633	6,17
102112	12,22	108589	10,16	117370	5,20	124506	5,27	127633	7,03
102161	12,51	108653	5,23	117772	8,21	124508	4,16	127759	6,16
102213	12,55	111895	1,44	117772	11,07	124513	6,41	127766	7,02
102230	12,23	115916	1,03	118203	2,09	124517	4,02	127800	5,13
102232	12,27	115972	10,03	118555	4,05	124797	1,20	127801	5,07
102294	12,02	115973	3,18	118602	4,06	124818	9,23	127802	5,11
102296	12,13	115973	4,15	118603	3,02	126039	10,36	127803	6,08
102385	12,05	115973	7,14	120595	2,44	126129	3,22	127859	11,22
102398	12,52	115973	8,17	121090	11,17	126242	1,35	127861	12,24
102402	12,26	115973	9,24	121091	11,19	126242	3,10	127902	3,34
102441	12,03	115973	11,08	121092	11,18	126287	6,22	127957	5,29
102449	12,11	115979	2,05	121280	9,14	126287	10,06	127980	3,33
102492	12,12	115979	3,05	121592	1,17	126293	6,38	128003	5,08
102496	12,90	115979	11,21	122613	1,04	126293	8,51	128024	3,26
102531	12,25	115983	8,48	122712	1,18	126293	10,38	128041	8,46
105186	1,30	115989	1,12	122883	5,04	126308	1,27	128058	11,16
105186	2,10	115989	3,27	122886	1,28	126308	2,27	128124	5,33
105186	6,11	115989	7,09	122886	2,26	126373	8,35	128125	5,34
105186	7,04	116007	8,42	122886	4,20	126373	10,25	128178	1,38
105186	8,05	116007	10,37	122891	11,26	126375	2,44	128178	3,36
105186	10,18	116016	5,15	122913	1,22	126383	4,19	128178	7,17
105421	6,24	116016	8,40	122923	1,01	126458	5,22	128218	4,09
105421	8,14	116016	10,30	122984	3,29	126667	11,20	128330	6,46
105421	9,03	116017	8,39	123033	4,21	126742	5,26	128402	6,14
105421	10,09	116017	10,29	123034	4,14	126743	5,26	128635	6,09
105421	11,05	116018	5,15	123051	2,31	126744	5,26	128636	6,13
105483	9,12	116224	6,28	123052	7,11	126746	5,15	128980	5,36
106869	1,07	116513	11,04	123074	1,09	126747	5,25	130067	5,18
106903	3,32	116518	9,07	123075	1,08	126753	5,21	130068	5,16
107381	8,38	116518	9,28	123132	2,24	126754	5,21	130147	8,11
107381	10,28	116518	11,10	123147	2,01	126755	5,21	130244	10,01
107385	5,30	116521	2,17	123171	8,34	126771	8,32	130405	6,23
107435	2,29	116523	9,25	123171	10,24	126771	10,21	130407	4,23
107449	11,28	116535	1,43	123188	7,10	126804	8,24	130428	6,39
107451	2,02	116540	8,10	123252	4,07	126859	1,36	130494	1,32
107451	4,18	116587	8,50	123272	2,33	126859	3,38	130496	2,18
107453	1,13	116587	10,14	123349	2,15	126880	3,20	130497	2,20
107453	2,38	116611	8,15	123354	2,35	126880	7,08	130500	4,13
107456	1,06	116612	8,26	123355	2,37	126911	1,10	130508	8,22
107475	1,23	116614	6,26	123356	1,26	127112	6,15	130572	9,10
107483	6,10	116614	11,11	123363	1,25	127167	7,16	130573	9,10
107631	3,14	116622	3,17	123372	2,06	127202	5,03	130574	9,11
107727	10,04	116622	8,16	123405	7,18	127289	3,31	130575	9,11
108292	1,40	116622	9,21	123456	6,02	127314	2,43	130681	10,08
108292	2,32	116623	3,13	123679	9,05	127344	8,08	130719	9,26
108441	2,19	116623	11,13	123680	9,19	127366	5,32	130772	9,10
108441	3,19	116629	1,31	123708	4,23	127366	6,18	130773	9,05
108441	7,15	116637	2,47	123710	2,13	127368	2,36	130778	7,17
108441	8,18	116685	9,09	123711	1,21	127369	5,02	130779	9,11
108441	9,20	116686	8,07	123715	1,16	127456	11,25	130831	2,03
108441	11,09	116688	2,04	123760	1,39	127469	2,40	130878	2,07
108455	11,27	116688	4,01	123769	2,07	127531	5,24	130884	5,12
108531	6,48	116688	8,49	123769	3,15	127532	5,14	130918	9,27
108531	8,25	116688	10,15	123793	7,17	127564	1,19	130968	4,23
108531	9,04	116699	2,48	124279	10,10	127564	2,11	130970	8,06
108531	10,02	116699	3,04	124293	8,04	127564	6,12	130971	4,21
108531	11,06	116746	2,23	124436	4,08	127564	7,05	130972	4,14

NUMMERNVERZEICHNIS INDEX OF NUMBERS LIST NUMERIQUE

Bestell-Nr.	Tafel	Bestell-Nr.	Tafel	Bestell-Nr.	Tafel	Bestell-Nr.	Tafel	Bestell-Nr.	Tafel
Part no	Table	Part no	Table	Part no	Table	Part no	Table	Part no	Table
No de commande	Tableau	No de commande	Tableau	No de commande	Tableau	No de commande	Tableau	No de commande	Tableau
130973	8,12	132539	8,01	140052	8,36				
130993	6,49	132540	8,02	140052	10,26				
130994	6,40	132932	6,45	140067	4,12				
131019	9,05	132996	12,04	140070	4,11				
131030	6,44	133107	2,41	140071	8,33				
131044	4,03	133108	8,03	140071	10,23				
131058	1,34	133122	9,95	140952	8,29				
131074	2,39	133124	9,95	140952	10,22				
131081	7,07	133126	9,95	151070	3,23				
131083	7,06	133128	9,95	151219	12,21				
131106	2,16	133171	6,20	161930	3,35				
131107	2,14	133172	6,20	162548	3,24				
131126	5,19	133173	6,20	426116	10,00				
131185	11,12	133174	6,20	426306	10,07				
131199	11,24	133187	10,33	426586	2,46				
131200	11,23	133224	2,03	426722	10,00				
131203	11,14	133225	1,34	426782	6,01				
131237	5,28	133226	1,34	426784	6,01				
131264	5,10	133436	1,34	426787	6,01				
131265	3,28	133564	8,28	426788	6,01				
131327	7,19	133564	10,17	426844	6,04				
131332	4,10	133666	9,06	426845	6,05				
131335	4,17	133700	9,06	426883	10,34				
131336	2,28	133704	9,06	426887	6,42				
131388	2,25	133705	9,06	427391	5,01				
131396	5,09	133746	6,06	712722	10,00				
131508	9,05	133929	10,35	712818	11,00				
131509	7,17	133932	6,31	712825	10,00				
131511	5,06	133933	6,47						
131518	9,10	133997	1,41						
131524	3,16	133999	1,42						
131525	3,09	134308	6,36						
131526	3,21	134309	6,37						
131555	9,11	134388	6,30						
131568	7,01	134405	6,27						
131570	8,47	134724	11,02						
131571	3,25	135493	5,05						
131574	8,19	135534	11,03						
131622	1,37	135535	11,01						
131622	3,37	135573	6,29						
131629	8,20	135659	6,32						
131637	9,18	135670	2,30						
131683	2,42	135787	6,33						
131686	2,45	135789	1,33						
131782	7,01	135821	2,08						
131783	7,01	135822	1,24						
131784	7,01	135948	1,11						
131787	8,31	135967	6,03						
131787	10,19	135968	6,07						
132054	4,04	136097	6,43						
132371	3,03	136128	3,11						
132375	3,01	136253	6,35						
132380	3,06	136712	1,33						
132411	5,31	136819	6,34						
132411	6,19	138520	5,35						
132434	6,21	138812	8,23						
132435	10,05	138842	2,34						
132436	7,13	138843	1,05						
132454	3,30	140026	8,41						
132538	8,13	140026	10,31						

fella.eu



FELLA-Werke GmbH
Fellastr. 1-3 • D-90537 Feucht
Tel.: +49 (0)9128 - 73229 • Fax +49 (0)9128 - 73110
Service@fella.eu



ET